

TRANSFLUID



drive with us



TRANSFLUID®

industrial & marine

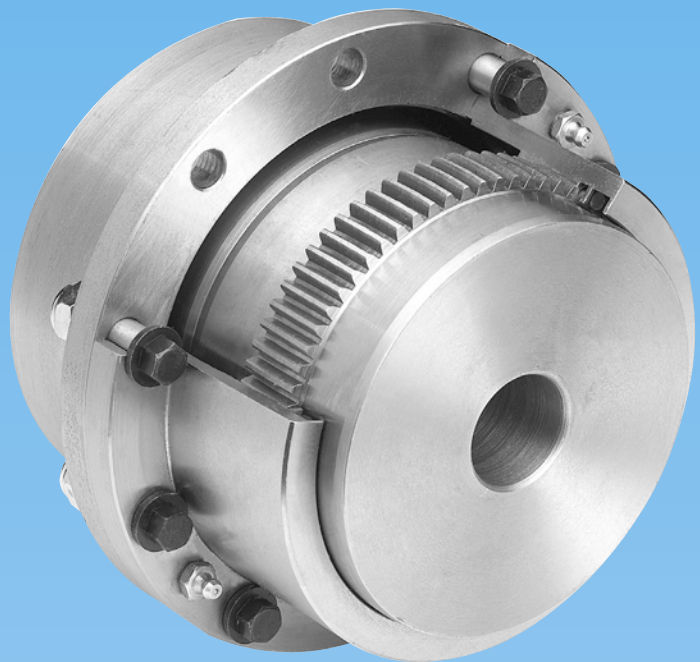

ACCOUPLLEMENTS À DENTURE SÉRIE P

ACCOUPLLEMENT À DENTURE COURONNÉE

Série P

Couple maximal : jusqu'à 381 000 Nm
Alésages : jusqu'à 370 mm

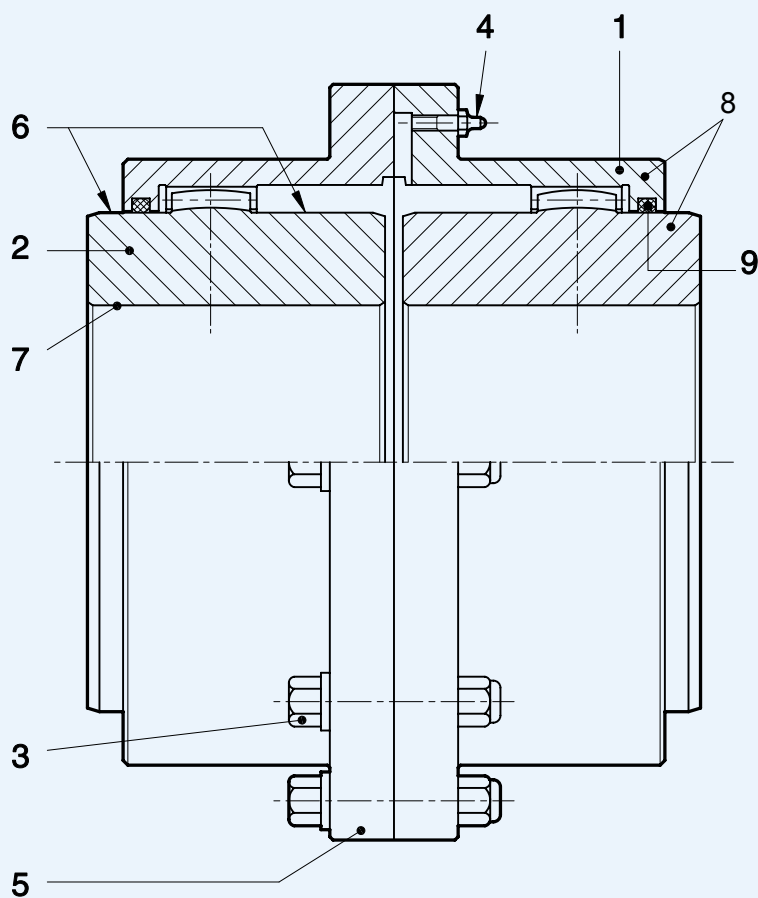

1. Manchon une pièce avec dents internes droites
2. Dents de moyeu
3. Vis en acier spécial calibrées
4. Deux bouchons de lubrification sont montés sur chaque demi-manchon
5. Bride fournie dans la version à boulon exposé
6. Les diamètres de moyeu sont identiques
7. Alésage usiné et clavette sur demande
8. Moyeux et manchons forgés en acier
9. Joints toriques

• DENTS DE MOYEUX COURONNÉS

Les dents de moyeu sont conçues avec une forme bombée spéciale pour assurer une surface de contact plus grande que le bombé conventionnel.

Cette solution implique des contraintes de surface réduites et par conséquent, une durée de vie plus longue de l'accouplement.

COMMENT CHOISIR LA BONNE TAILLE D'ACCOUPLLEMENT

- A.** Le choix dépend du diamètre extérieur de l'arbre que celui-ci soit inférieur ou égal à l'alésage max. à l'intérieur du diamètre accepté.
B. Vérifiez la capacité de couplage par rapport aux conditions de travail réelles, en utilisant la formule suivante

$$Nm = \frac{P \times F \times 9550}{n}$$

- où:
- P = Puissance en kW
 - F = Facteur de service selon le tableau ci-dessous
 - 9550 = Ratio fixe
 - n = Vitesse en tours/minute

Vérifiez que la lecture calculée ne dépasse pas le couple nominal.

Le couple maximal peut être transmis par l'accouplement pendant les démarrages ou pendant de courtes périodes.

TYPE DE CHARGE	APPLICATIONS	FACTEUR DE SERVICE	
		Moteurs électriques Turbines	Moteurs hydrauliques Entraînements à engrenages
CHOCS LÉGERS UNIFORMES	Souffleurs, générateurs, convoyeurs (courroie et chaîne) Agitateurs (liquides purs), compresseurs et pompes centrifuges, escaliers roulants, machines-outils : entraînements auxiliaires. Machines textiles, machines à bois.	1.5	1.75
CHOCS MODÉRÉS	Machines de remplissage canettes et machines d'embouteillage. Convoyeurs (courroie et chaîne non uniformément alimentées, godet, vis), pompes à engrenages. Agitateurs (liquides à densité variable), compresseurs multiples, souffleurs (lobes), ascenseurs, grues, chariots élévateurs, palans et treuils, machines-outils (entraînements principaux), enrouleuses (industrie papetière), bobineuses, hélices (navires).	1.75	2
CHOCS LOURDS	Générateurs (soudage), pompes et compresseurs alternatifs. Machines à laver, presses, laminoirs à chaud, rouleaux de pliage. Écorceuses, calandres, fours à ciment, banc de tirage, tréfileuses et machines à aplatir.	2	2.25
CHOCS TRÈS LOURDS	Concasseurs (minerai et pierre), broyeurs à marteaux, broyeurs à caoutchouc, équipements routiers et ferroviaires, machines pour l'agriculture.	2.5	2.75

LÉGENDE DES SYMBOLES UTILISÉS		
	max.	Alésage maximum (mm)
	min.	Alésage minimum (mm)
	Tn	Couple nominal (Nm)
	Tp	Couple de pointe
	Max	Vitesse max (rpm)
		• Écart maximum (mm)
		• Désalignement angulaire maximal (degré) (sur chaque côté)
	J (WR ²)	Inertie (kgm)
		Poids (Kg)
		Quantité de graisse (Kg)

REMARQUES POUR LES FICHES DE DONNÉES
<ol style="list-style-type: none"> 1. Pour la clavette ISO R 773 (DIN 6885/1) 2. Couple transmissible maximum en continu de la vitesse pour le désalignement du tableau La couple transmissible effectif dépend de l'alésage et de la connexion arbre/moyeu 3. Plus grande vitesse sur demande spéciale. <ol style="list-style-type: none"> 3.1 Pour les graisses résistant à une accélération centrifuge de 1.000 g : voir manuel d'installation et d'entretien 3.2 Pour les graisses résistant à une accélération centrifuge de 2.000 g : voir manuel d'installation et d'entretien 3.3 En fonction de L 4. Pour alésage solide <ol style="list-style-type: none"> 4.1 En fonction de L 5. Pour les moyeux alésés du pilote <ol style="list-style-type: none"> 5.1 En fonction de L 6. Voir manuel d'installation et d'entretien 7. Valeurs pour S minimum. S maximum dépend du couple et de la vitesse 8. G doit rester constant pendant le fonctionnement 9. Nécessaire pour contrôler l'alignement et inspecter les engrenages

• Les valeurs maximales font référence à une plage de vitesse allant de 0 à 250 tr/min. Pour une vitesse supérieure, voir le manuel d'installation et d'entretien.

Type P

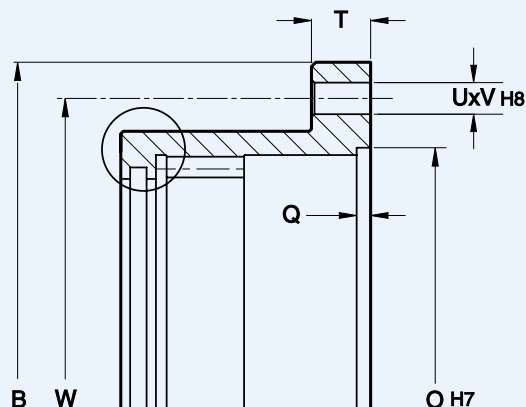
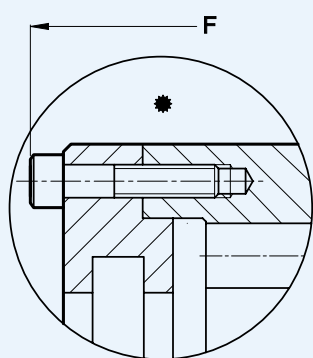

		2040	2055	2070	2085	2100	2120	2140	2160	2180	2200	2220	2250	2280	2320
P	mm	111	142	168	200	225	265	300	330	370	406	438	505	580	630
O	mm	80	100	122	148	172	200	232	260	286	315	345	400	432	480
Q	mm	3	3	3	3	3	4	4	5	5	5	5	6	5	5
T	mm	12	10	10	13	13	22	22	22	24	25	25	28	25	25
U	Qty.	6	8	10	10	12	12	14	14	14	14	14	16	18	22
V	mm	8	10	10	12	12	16	16	16	18	22	22	24	25	25
W	mm	96	122	148	178	203	236	270	300	335	368	400	460	530	580

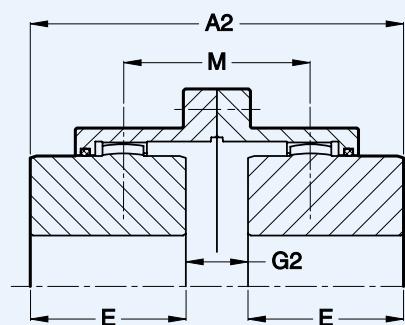
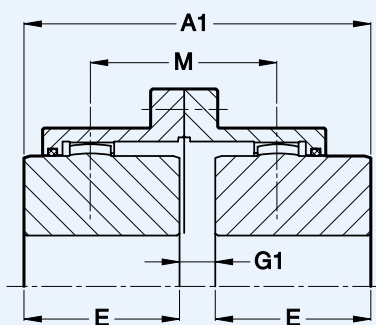
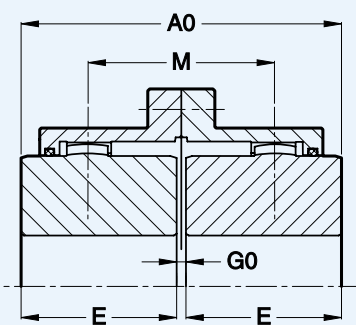

		2040	2055	2070	2085	2100	2120	2140	2160	2180	2200	2220	2250	2280	2320
A0	mm	89	103	127	157	185	216	246	278	308	358	388	450	512	562
A1	mm	91	108	138	164	204	237	272	307	350	403	438	512	564	629
A2	mm	93	113	149	171	223	258	298	336	392	448	488	574	616	696
E	mm	43	50	62	76	90	105	120	135	150	175	190	220	250	275
G0	mm	3	3	3	5	5	6	6	8	8	8	8	10	12	12
G1	mm	5	8	14	12	24	27	32	37	50	53	58	72	64	79
G2	mm	7	13	25	19	43	48	58	66	92	98	108	134	116	146
M	mm	48	58	76	88	114	132	152	172	200	228	248	292	-	-

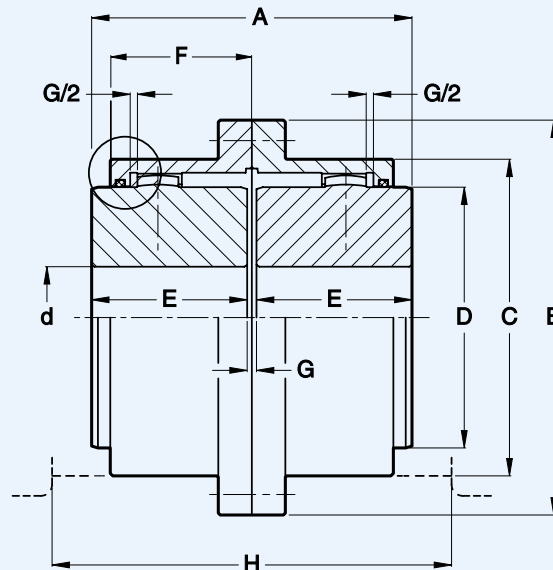
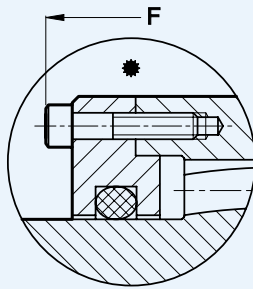

voir page 2

			Type PST													•	•	
			2040	2055	2070	2085	2100	2120	2140	2160	2180	2200	2220	2250	2280	2320		
	d	max	1	mm	50	60	75	95	110	130	155	170	190	210	230	280	325	370
		min	1	mm	12	18	28	40	50	60	70	85	95	110	120	130	150	170
	Tn	Tp	2	Nm	1700	2700	5500	8500	13500	22000	34000	43000	68000	8200	150000	195000	275000	381000
					4100	6200	12000	21000	34000	54000	83000	99000	156000	195000	348000	479000	550000	762000
	max	3.1	rpm	5000	4400	4000	3600	3350	3100	2800	2700	2550	2320	2100	1800	1200	980	
		3.2																
	α	-	degrés	2 x 0.150														
	-	mm±	0.25				0.50				0.80				0.90			
	J	(WR ²)	4	kgm ²	0.005	0.012	0.032	0.084	0.162	0.375	0.728	1.225	3.105	3.401	5.052	10.32	20.60	33.50
	5	kg	4	8	13	26	37	59	91	123	170	234	295	455	685	920		
	6	kg	0.08	0.09	0.15	0.25	0.45	0.70	0.90	1.54	2.3	3.2	3.9	5.4	6.5	7.2		
Dimensions	A	mm	89	103	127	157	185	216	246	278	308	358	388	450	512	562		
	B	mm	111	142	168	200	225	265	300	330	370	406	438	505	580	630		
	C	mm	82.5	104.5	130.5	158.5	183.5	211.5	245.5	275	307	335	367	423	495	545		
	D	mm	69	85	107	133	152	178	209	234	254	279	305	355	400	450		
	E	mm	43	50	62	76	90	105	120	135	150	175	190	220	250	275		
	F	mm	39	45.5	59	68.5	82.5	93	106	118	138	154	166	193	223	247		
	G	mm	3	3	3	5	5	6	6	8	8	8	8	10	12	12		
	H	10	mm	119	139	177	195	245	266	276	318	398	448	480	556	-	-	

Type PMM

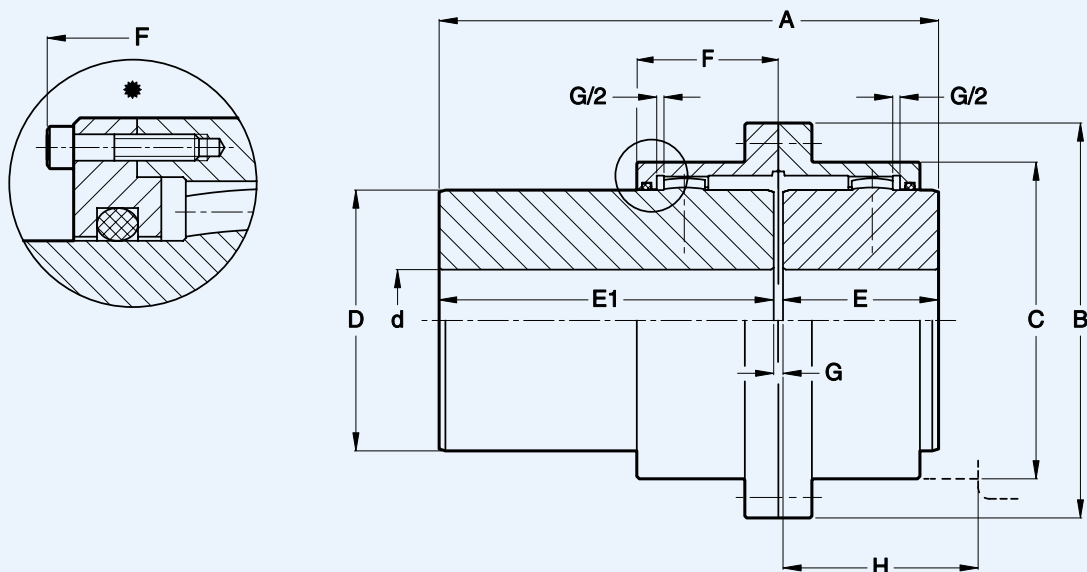

voir page 2

		Type PMM															
		2040	2055	2070	2085	2100	2120	2140	2160	2180	2200	2220	2250	2280	2320		
	max	1	mm	50	60	75	95	110	130	155	170	190	210	230	280	325	370
	min		mm	12	18	28	40	50	60	70	85	95	110	120	130	150	170
	Tn	2	Nm	1700	2700	5500	8500	13500	22000	34000	43000	68000	82000	150000	195000	275000	381000
	Tp			4100	6200	12000	21000	34000	54000	83000	99000	156000	195000	348000	479000	550000	62000
	max	3.1	rpm	500	4400	4000	3600	3350	3100	2800	2700	2550	2320	2100	1800	1200	980
		3.2															
	-		degrés	2 X 0.150													
	-		mm±	0.25				0.50				0.80			0.90		
	4		kgm²	0.006	0.015	0.039	0.101	0.196	0.440	0.869	1.48	2.57	3.975	5.601	11.41	-	-
	5		kg	6	10.40	17	32	46	72	113	152	215	276	339	501	-	-
	6		kg	0.08	0.09	0.15	0.25	0.45	0.70	0.90	1.54	2.3	3.2	3.9	5.4	7.5	9.5
Dimensions	A		mm	151	168	195	231	265	296	341	388	453	483	503	540	-	
	B		mm	111	142	168	200	225	265	300	330	370	406	438	505	580	630
	C		mm	82.5	104.5	130.5	158.5	183.5	211.5	245.5	275	307	335	367	423	495	545
	D		mm	69	85	107	133	152	178	209	234	254	279	305	355	400	450
	E		mm	43	50	62	76	90	105	120	135	150	175	190	220	250	275
	E1		mm	105	115	130	150	170	185	215	245	295	300	305	310	Comme demande	
	F		mm	39	45.5	59	68.5	82.5	93	106	118	138	154	166	193	223	247
	G		mm	3	3	3	5	5	6	6	8	8	8	8	10	12	12
H	10		mm	58	68	87	95	120	130	135	155	195	220	236	273	-	-

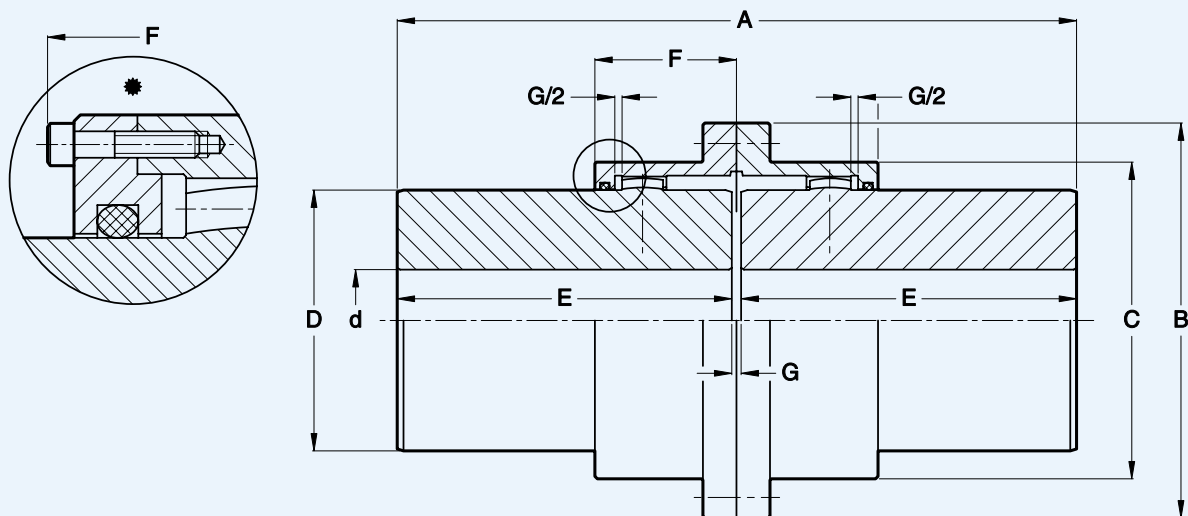

voir page 2

		Type PDMM															
		2040	2055	2070	2085	2100	2120	2140	2160	2180	2200	2220	2250	2280	2320		
	d max	1	mm	50	60	75	95	110	130	155	170	190	210	230	280	325	370
	d min	1	mm	12	18	28	40	50	60	70	85	95	110	120	130	150	170
	Tn	2	Nm	1700	2700	5500	8500	13500	22000	34000	43000	68000	82000	150000	195000	275000	381000
	Tp			4100	6200	12000	21000	34000	3100	83000	99000	156000	195000	348000	479000	550000	762000
	max	3.1	rpm	5000	4400	4000	3600	3350	3100	2800	2700	2550	2320	2100	1800	1200	980
		3.2															
		-	degrés	2 x 0.150													
		-	mm±	0.25				0.50				0.80			0.90		
	J (WR ²)	4	kgm ²	0.007	0.018	0.045	0.118	0.230	0.505	1.010	1.735	3.03	4.55	6.15	12.5	-	-
		5	kg	7.9	12.7	21	38	55	84	134	180	260	317	3.82	546	-	-
		6	kg	0.08	0.09	0.15	0.25	0.45	0.70	0.90	1.54	2.3	3.2	3.9	5.4	7.5	9.5
Dimensions	A		mm	213	233	263	305	345	376	436	498	598	608	618	630	-	-
	B		mm	111	142	168	200	225	265	300	330	370	406	438	505	580	630
	C		mm	82.5	104.5	130.5	158.5	183.5	211.5	245.5	275	307	335	367	423	495	545
	D		mm	69	85	107	133	152	178	209	234	254	279	305	355	400	450
	E		mm	105	115	130	150	170	185	215	245	295	300	305	310	Comme demande	
	F		mm	39	45.5	59	68.5	82.5	93	106	118	138	154	166	193	223	247
	G		mm	3	3	3	5	5	6	6	8	8	8	8	10	12	12

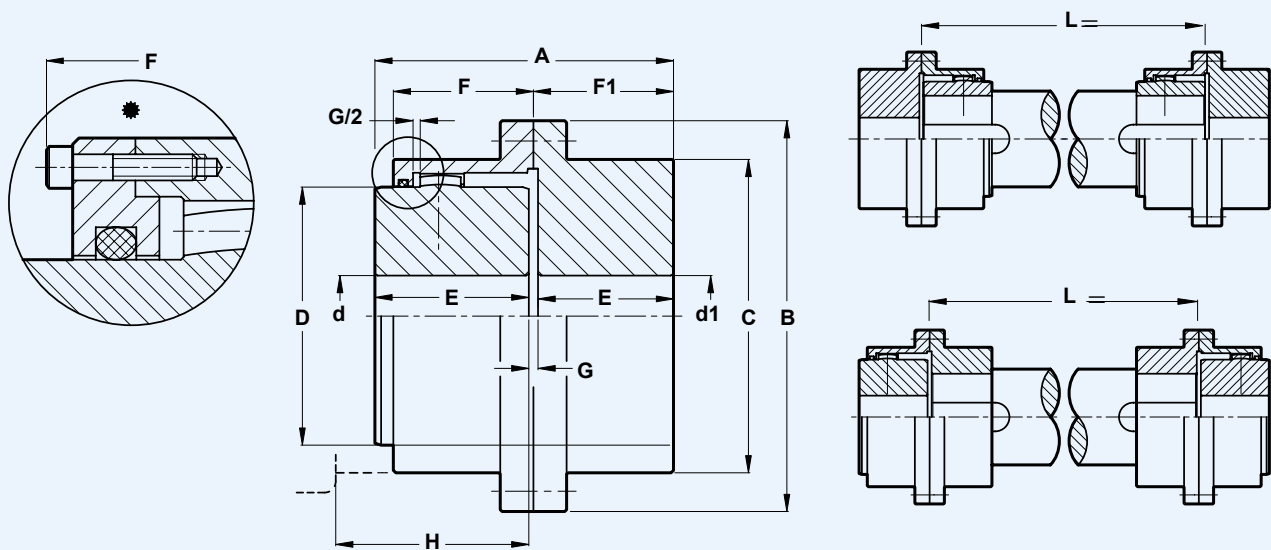

voir page 2

		Type PFS																	
		2040	2055	2070	2085	2100	2120	2140	2160	2180	2200	2220	2250	2280	2320				
	d max	1	mm	50	60	75	95	110	130	155	170	190	210	230	280	325	370		
	d min		mm	12	18	28	40	50	60	70	85	95	110	120	130	150	170		
	d1 max		mm	60	75	90	110	130	150	175	195	220	240	260	300	365	395		
	Tn	2	Nm	1700	2700	5500	8500	13500	22000	34000	43000	68000	82000	150000	195000	275000	381000		
Tp	4100			3200	12000	21000	34000	54000	83000	99000	156000	195000	348000	479000	550000	762000			
	max	3.3	rpm																
		-	degrés	0.150															
	J (WR ²)	4	kgm ²	0.005	0.014	0.035	0.090	0.180	0.410	0.780	1.33	2.28	3.73	5.59	10.55	21.11	34.5		
		5	kg	4.6	8.5	13.8	27	39.5	62.5	94.6	130	181	250	320	490	718	940		
		6	kg	0.04	0.05	0.08	0.14	0.24	0.34	0.47	0.77	1.14	1.55	1.95	2.85	3.80	4.85		
Dimensions	A		mm	89	103	127	157	185	216	246	278	308	358	388	450	512	562		
	B		mm	111	142	168	200	225	265	300	330	370	406	438	505	580	630		
	C		mm	82.5	104.5	130.5	158.5	183.5	211.5	245.5	275	307	335	367	423	475	520		
	D		mm	69	85	107	133	152	178	209	234	254	279	305	355	400	450		
	E		mm	43	50	62	76	90	105	120	135	150	175	190	220	250	275		
	E1		mm	39	45.5	59	68.5	82.5	93	106	118	138	154	166	193	223	247		
	F		mm	44.5	51.5	63.5	78.5	92.5	108	123	139	154	179	194	225	256	281		
	G		mm	3	3	3	5	5	6	6	8	8	8	8	10	12	12		
H	10	mm	58	68	87	95	120	130	135	155	195	220	236	273	-	-			

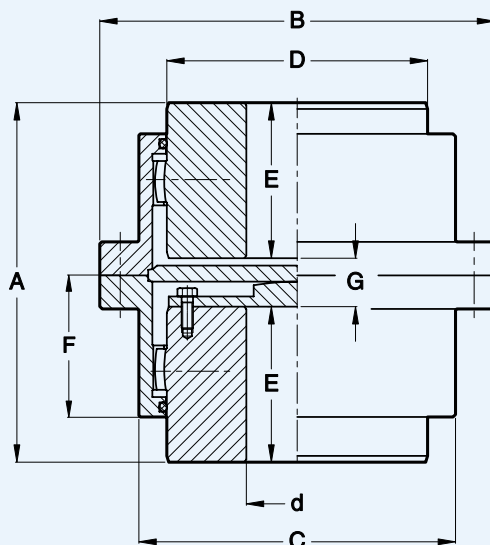





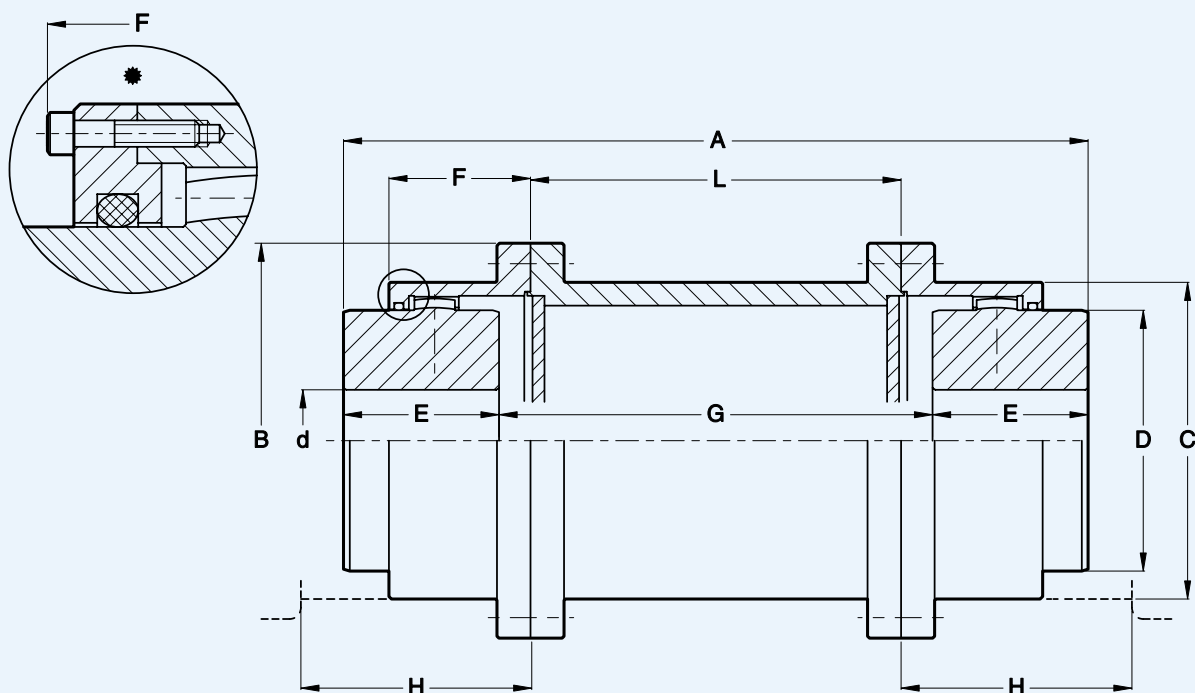

voir page 2

			Type PSV													
			2040	2055	2070	2085	2100	2120	2140	2160	2180	2200	2220	2250		
	d	max	1	mm	50	60	75	95	110	130	155	170	190	210	230	280
		min		mm	12	18	28	40	50	60	70	85	95	110	120	130
	Tn	Tp	2	Nm	1700	2700	5500	8500	13500	22000	34000	43000	68000	8200	150000	195000
					4100	6200	12000	21000	34000	54000	83000	99000	156000	195000	348000	479000
	max			rpm	5000	4400	4000	3600	3350	3100	2800	2700	2550	2320	2100	1800
	α		-	degrés	2 x 0.150											
			-	mm±	0.25				0.50				0.80			
	J (WR ²)		4	kgm ²	0.005	0.012	0.032	0.084	0.162	0.375	0.728	1.225	2.105	3.401	5.052	10.32
			5	kg	5	9	15	28	49	62	95	129	178	244	307	470
	Grasse		6	kg	2x0.04	2x0.045	2x0.051	2x0.13	2x0.23	2x0.35	2x0.45	2x0.77	2x1.15	2x1.6	2x1.95	2x3.12
Dimensions	A			mm	109	123	155	183	223	258	298	336	392	448	488	574
	B			mm	111	142	168	200	225	265	300	330	370	406	438	505
	C			mm	82.5	104.5	130.5	158.5	183.5	211.5	245.5	275	307	335	367	423
	D			mm	69	85	107	133	152	178	209	234	254	279	305	355
	E			mm	43	50	62	76	90	105	120	135	150	175	190	220
	F			mm	39	45.5	59	68.5	82.5	93	106	118	138	154	166	193
	G			mm	23	23	31	31	43	48	58	66	92	98	108	134

Type PSE



voir page 2

			Type PSE														
			2040	2055	2070	2085	2100	2120	2140	2160	2180	2200	2220	2250	2280	2320	
	d	max	mm	50	60	75	95	110	130	155	170	190	210	230	280	325	370
		min	mm	12	18	28	40	50	60	70	85	95	110	120	130	150	170
	Tn	Tp	Nm	1700	2700	5500	8500	13500	22000	34000	43000	68000	82000	150000	195000	275000	381000
				4100	6200	12000	21000	34000	54000	83000	99000	156000	195000	348000	479000	550000	762000
	max	3.3	rpm														
	-	degrés		0.150													
	J (WR ²)	4.1	kgm ²														
		5.1	kg														
	Grasse	6	kg	2x0.04	2x0.05	2x0.07	2x0.14	2x0.24	2x0.30	2x0.50	2x0.80	2x1.20	2x1.60	2x2.00	2x3.10	2x3.8	2x4.85
Dimensions	A	8	mm	173	203	239	271	323	368	408	466	542	608	658	754	sur demande	
	B		mm	111	142	168	200	225	265	300	330	370	406	438	505	580	630
	C		mm	82.5	104.5	130.5	158.5	183.5	211.5	245.5	275	307	335	367	423	495	545
	D		mm	69	85	107	133	152	178	209	234	254	279	305	355	400	450
	E		mm	43	50	62	76	90	105	120	135	150	175	190	220	250	275
	F		mm	39	45.5	59	68.5	82.5	93	106	118	138	154	166	193	223	247
	G	8	mm	87	103	115	119	143	158	168	196	242	258	278	314	sur demande	
	H	10	mm	59.5	69.5	88.5	97.5	122.5	133	138	159	199	224	240	278	-	-
Lmin	8	mm	80	90	90	100	100	110	110	130	150	160	170	180	sur demande		

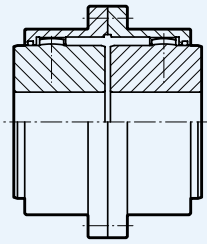

Série PST

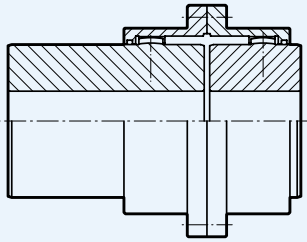

Moteur de moulin PMM

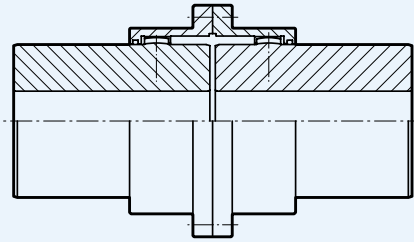

PDMM double moteur de moulin

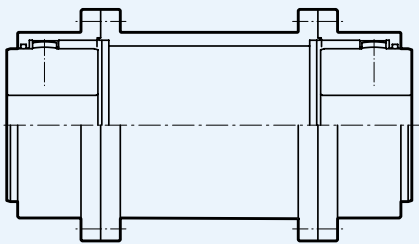

Exécution d'espacement PSE

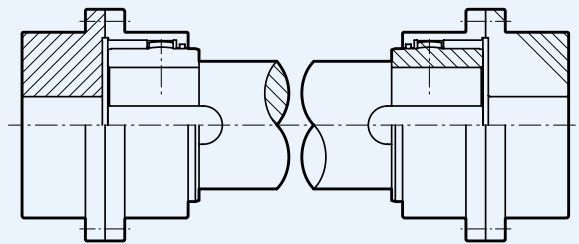

Arbre flottant PFS

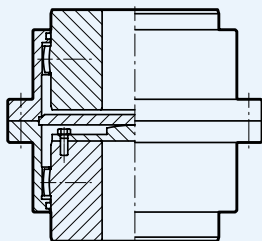

Série PSV vertical

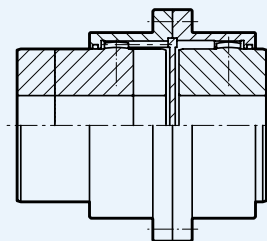

Moyeu coulissant PSH

PBD avec disque de frein

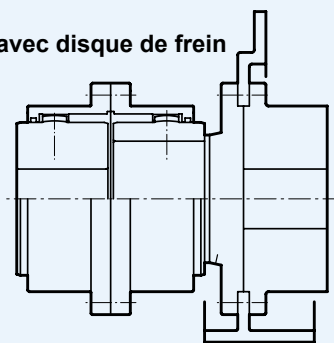

PBP avec poulie de frein

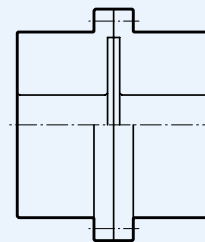

PRR rigide-rigide

**COUPLEURS
HYDRODYNAMIQUES
SÉRIE K**

Remplissage constant à huile ou eau
Jusqu'à 2500 Kw



**COUPLEURS
HYDRODYNAMIQUES
SÉRIE KX**

Remplissage constant huile ou eau
Faible couple de traînée
Jusqu'à 1000 Kw



**COUPLEURS
HYDRODYNAMIQUES
SÉRIE KSL**

À remplissage variable
Jusqu'à 4000 kW



**COUPLEURS
HYDRODYNAMIQUES
SÉRIE KPT**

À remplissage variable
Jusqu'à 1700 kW



**FLEXIBLE COUPLING
SÉRIE BM-B3M**

Jusqu'à 33100 Nm



**AIR AND HYDRAULIC CLUTCH
HYDRAULIC BRAKE
SÉRIE TP-SHC-SL**

Jusqu'à 11500 Nm
Jusqu'à 2500 Nm
Jusqu'à 9 000 Nm

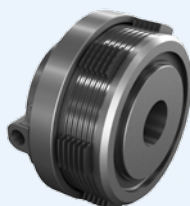

**DISC AND DRUM BRAKE
SÉRIE NBG-TFDS**

Jusqu'à 19 000 Nm



**OIL OPERATED POWER
TAKE OFF
SÉRIE HF**

Jusqu'à 1300 kW



**FLUID COUPLING
SÉRIE KPTO**

Pour moteur à combustion interne
P.T.O. pour poulie et arbre à cardan
Jusqu'à 1000 kW



**MULTI PUMP DRIVE
SÉRIE STELLADRIVE**

Jusqu'à 1300 kW



**POWER SHIFT
TRANSMISSION**

Avec convertisseur de couple
Jusqu'à trois vitesses
Sélecteur électrique Jusqu'à 95 kW



**ELASTIC COUPLING
SÉRIE RBD**

Pour moteur à combustion interne
Jusqu'à 16 000 Nm



CHINA
TRANSFLUID BEIJING
TRADE CO. LTD Beijing
Ph.: +86.10.60442301-2
Fax: +86.10.60442305
tbtcinfo@transfluid.cn

FRANCE
TRANSFLUID FRANCE s.a.r.l.
38110 Rochetoirin
Ph.: +33.9.75635310
Fax: +33.4.26007959
tffrance@transfluid.eu

THE NETHERLANDS-GERMANY
TRANSFLUID NORTH EUROPE B.V.
(Bellmarine)
NL-3992 AK, Houten
Ph. +31 (0)85 4868530
info@bellmarine.nl

RUSSIA
TRANSFLUID OOO
Moscow
Ph. +7.495.7782042
Mob.: +7.926.8167357
tfrussia@transfluid.eu

U.S.A
TRANSFLUID LLC
Auburn, GA 30011
Ph.: +1.770.822.1777
Fax: +1.770.844.1774
tfusa@transfluid.us

Global web site: www.transfluid.eu • E-commerce: www.buy-transfluid.com

TRANSFLUID S.p.A • Via Guido Rossa, 4 • 21013 Gallarate (VA) Italy • Ph. +39 0331 28421 • Fax +39 0331 2842911 • info@transfluid.eu
1912 - 202 F