

# TRANSFLUID



drive with us



# TRANSFLUID<sup>®</sup>

**industrial & marine**



- RBD** elastische Kupplungen
- SRBD** einzelne Pumpenkeplung
- PF** pto

**EIGENSCHAFTEN**

RBD-Antriebe sind für den Einsatz in Verbindung mit Industriemotoren sowohl in stationären Anwendungsbereichen wie Generatoren, Pumpen und Kompressoren, als auch in mobilen Anwendungsbereichen wie Gabelstapler und Erdbewegungsmaschinen konstruiert.

RBD-Antriebe bieten zahlreiche Vorteile wie: Einfachheit der Montage, minimale Größe und Gewicht, geringe axiale Einbauabmessungen und wettbewerbsfähige Preise. Die Kupplungen verfügen standardmäßig über SAE- Flansche zur einfachen Montage.

**ANTRIEBSÜBERTRAGUNG**

- Die Kupplungen sind lieferbar:
  - mit oder ohne Nabe
  - mit Verzahnung oder Passfedernut (Mindestmenge erforderlich)
  - mit konischer Klemmbuchse (Standard)
  - mit Gehäuse für hydrostatische Antriebe

**CARACTERISTIQUES TECHNIQUES ET DE CONSTRUCTION**

Das Antriebsprinzip aus Innen- und Außenverzahnung zeichnet sich durch die Besonderheit aus, dass die Außenverzahnung aus Gummielementen aus Gummielementen mit einer speziellen Gummimischung besteht.

So können durch einen Wechsel der Gummimischung unterschiedliche Drehmomente übertragen werden.

Das Profil des Aluminiumaußenringes entspricht dem Gummiformteil. Der Außenring ist direkt an den Abtriebsflansch der Antriebsmaschine montierbar und kann einen leichten Winkel- und Radialversatz ausgleichen.

**AUSWAHL <sup>1)</sup>**

$T_{KN} > T_{LN} \cdot St$  ( $T_{LN}$  = Lastmoment;  $St = 1.3$ )

$T_{Kmax} > T_{LS}$  ( $T_{LS}$  = Spitzenlastmoment)

$T_{KNAtex} > T_{LN} \cdot SiAtex$  ( $T_{LN}$  = Lastmoment;  $SiAtex = 1.56$ )

<sup>1)</sup> Für eine Drehschwingungsberechnung wenden Sie sich bitte an Transfluid.

Auf Anfrage sind Gummielemente mit anderen elastischen Eigenschaften und Härten abweichend von der Standardausführung erhältlich. In diesem Fall wenden Sie sich bitte an TRANSFLUID.

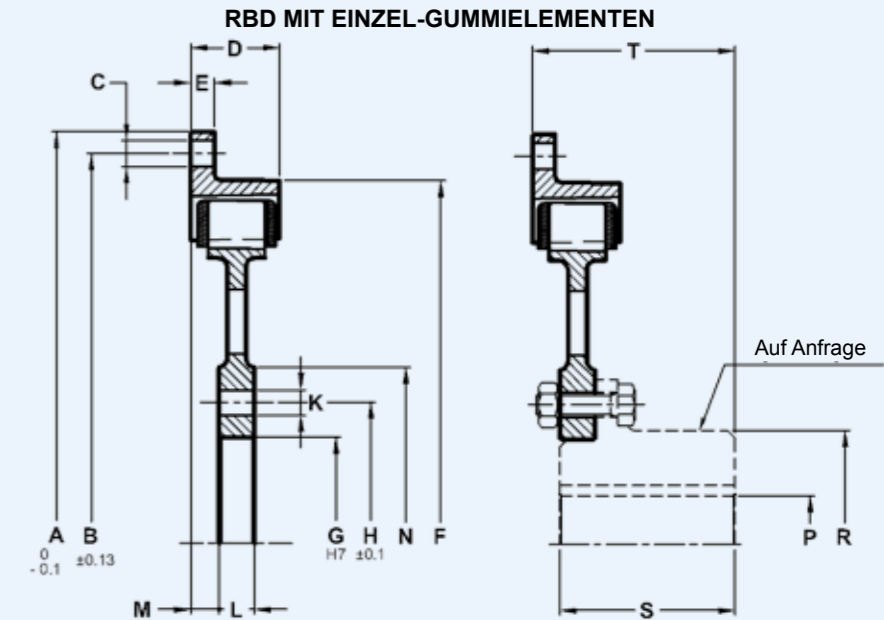

Größe	Anzahl der Blöcke	Max. 1/min	Drehmoment von Nm (70° shore)		
			Nenn Drehmoment T <sub>KN</sub>	Max. Drehmoment T <sub>Kmax</sub>	Dauerwechsellastmoment tkw (10 Hz) <sup>2)</sup>
6S-7S-8S	12	4500	310	710	155
10S-10SS	16	4000	560	1370	280
11S	20	3500	860	2150	430
11D	20	3300	2060	6530	1030
14S	28	2800	1690	4220	845
14D	26	2800	3490	11040	1745
18D	32	2400	5300	16720	2650

Umgebungstemperatur -40°C ÷ +120°C

<sup>2)</sup> Für andere Frequenzen:  $TKW \cdot \sqrt{10/f_x}$

**RRBD MIT DOPPELGUMMIELEMENTEN**

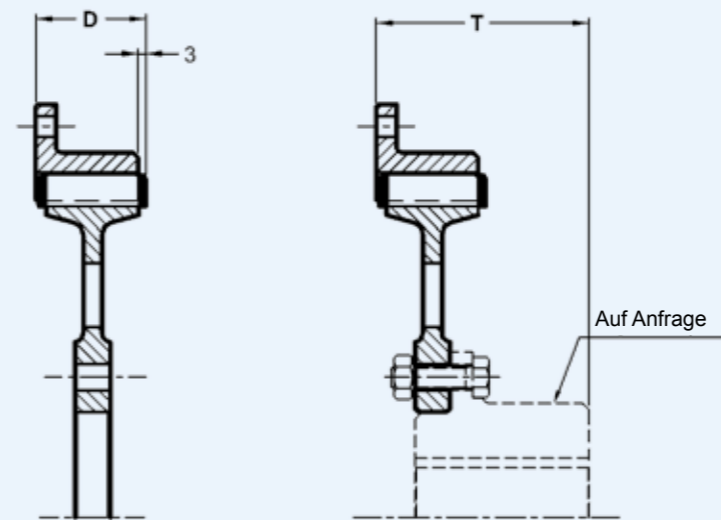

**RBD 18 D**

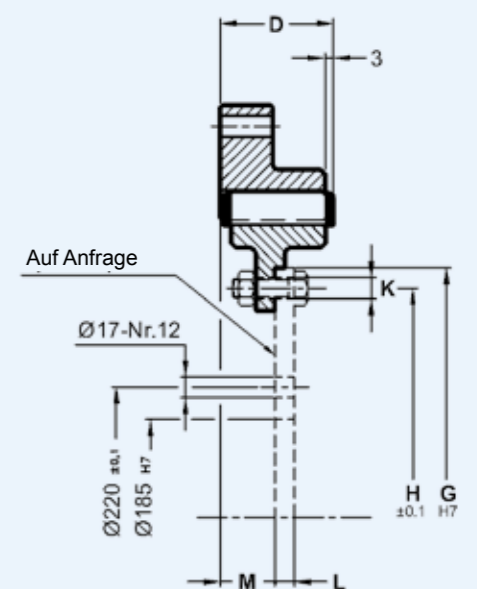

Größe	Steifigkeit ±5% (Nm/rad)		J (kgm <sup>2</sup> )					Gewicht (kg)	
			Antriebsseite	Abtriebsseite		Antriebs-+Abtriebsseite		Flanschführung	Mit Nabe
	CT	CTdyn		Angeflanscht	Mit Nabe	Angeflanscht	Mit Nabe		
6S	20000	30000	0.006	0.005	0.006	0.010	0.011	1.4	2.6
7S	20000	30000	0.008	0.005	0.006	0.012	0.013	1.6	2.8
8S	20000	30000	0.011	0.005	0.006	0.016	0.016	1.8	3
10S	48000	72000	0.017	0.010	0.015	0.027	0.032	2.5	5.2
10SS	48000	72000	0.022	0.010	0.015	0.032	0.037	2.9	5.6
11S	93000	100000	0.035	0.025	0.035	0.060	0.070	3.3	8.2
11D	461000	691000	0.082	0.055	0.080	0.137	0.162	7	15.5
14S	206000	309000	0.180	0.110	0.135	0.290	0.315	7.3	16.8
14D	1010000	1515000	0.187	0.142	0.202	0.330	0.390	10.1	23.4
18D	1885000	2827000	0.652	0.177	0.652	0.830	1.305	16.6	50

Relative Dämpfung  $\psi = 0,7263$   
Resonanzfaktor  $VR = 8,65$

Max. Parallelitäts - und Winkelabweichung 0.7 mm (⊙ ⊥)

Größe	A	B	C		D	E	F	G	H	K		L	M	N	P		R	S	T
			Anz.	Ø						Anz.	Ø				Min.	Max.			
6S	215.9	200	6	9	34	9	202	70.5	84	6	9	10	12	100	20	42	65	50	61
7S	241.3	222.2	8	11	34	9	202	70.5	84	6	9	10	12	100	20	42	65	50	61
8S	263.525	244.5	6	11	34	9	202	70.5	84	6	9	10	12	100	20	42	65	50	61
10S	258 <sup>18)</sup>	265	8	11	34	10	285	82	101.5	8	11	12	11	120	30	50	78	65	76
10SS	314.325	295.3	8	11	34	10	255	82	101.5	8	11	12	11	120	30	50	78	65	76
11S	352.425	333.4	8	11	38	10	310	101	120	12	11	15	12	150	30	65	98	75	87
11D	352.425	333.4	8	11	70	67	352.42	120	150	12	13	15	15	180	45	90	128	90	102
14S	466.725	438.2	8	13.5	41	41	466.72	120	150	12	13	15	13	180	45	90	128	90	100
14D	466.725	438.2	8	13.5	70	13	406	150	180	12	13	18	27	210	50	100	148	100	100
18D	571.5	542.9	6	17	70	32.5	490	368.3	342.9	16	13	12	34	-	-	-	-	-	-

• Mögliche Version mit 16 Schrauben: 8 versenkt und 8 freiliegend.

MAßÄNDERUNGEN OHNE ANKÜNDIGUNG VORBEHALTEN

RBD-QD MIT EINZEL-GUMMIELEMENTEN

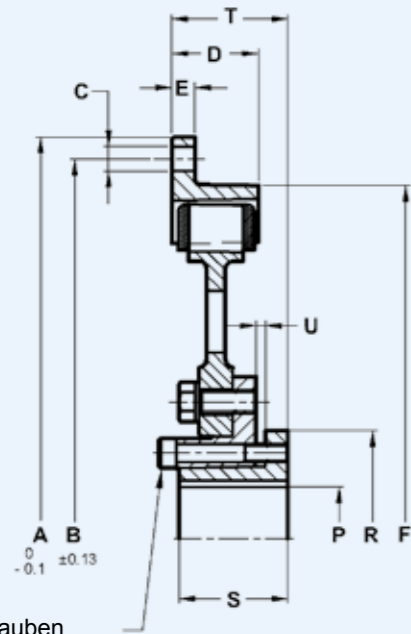

Blockierschrauben

RBD-QD MIT DOPPEL-GUMMIELEMENTEN

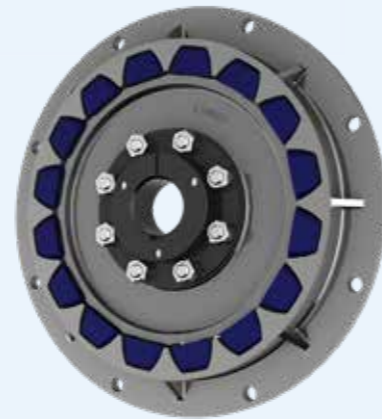
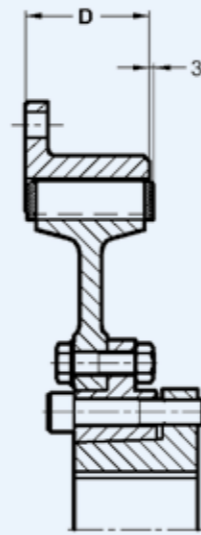

Max. Parallelitäts - und Winkelabweichung 0.7 mm (⊙⊥)

Die Nabe mit konischer Klemmbuchse (QD) bietet:

- einfache Montage
- hohe Drehmomentübertragung
- schnelle Demontage ohne Verwendung von Spezialwerkzeugen
- Vermeidung von Reibverschleiß durch Formschluss zwischen Klemmnabe und Welle

Größe	Buchse	A	B	C		D	E	F	P				R	S	T	U	Bolzenmaterial 8.8			
				Anz.	∅				min	max *	max **	max ***					Anz.	Abmessung	Anzugs-moment (Nm)	
6S-QD	SH	215.9	200	6	9	34	9	202	10	35	38	42	68.3	31.5	46.5	3	3	M8x35	18	
7S-QD		241.3	222.2	8																
8S-QD		263.525	244.5	6																11
10S-QD	SDS	285 <sup>16</sup>	265	8	11	34	34	285	13	42	45	50	81	33.5	47.5	3	3	M8x35	24	
10SS-QD		10	255																	
11S-QD	SK	352.425	333.4	8	11	38	10	310	13	55	60	65	98.5	47.5	56	3	3	M10x50	40	
11D-QD	SF					70	67	352.42	13	60	65	75	117.5	51	63/90			4	M12x55	75
14S-QD	SF					41	41	466.72	13	60	65	75	117.5	51	61					
14D-QD	E	70	13	406	22.5	75	80	90	152.4	66.5	93	4	M14x70	120						
18D-QD	J	571.5	542.9	6	17	70	32.5	490	76.2	100	105				120	184.2	117.5	141.5	8	4

\* max mit Passfedernut UNI 6604-69 - DIN 6885/1

\*\* max mit reduzierter Passfedernut DIN 6885/2

\*\*\* max ohne Passfedernut

• Möglich durch Version mit 16 Schrauben: 8 versenkt und 8 freiliegend.

MAßÄNDERUNGEN OHNE ANKÜNDIGUNG VORBEHALTEN

Einzelne Pumpenkupplung - SRBD

Die einzelne Pumpenkupplung SRBD enthält alle notwendigen Komponenten, um einen Dieselmotor an eine Pumpe anzuschließen.

Die Komponenten sind:

- RBD Kupplung
- Klemmbuchse QD (bearbeitet)
- SAE Gehäuse mit Zollgewinde

SRBD EINZEL- GUMMIELEMENTE MIT GEHÄUSE

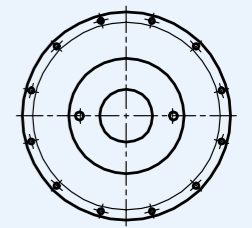
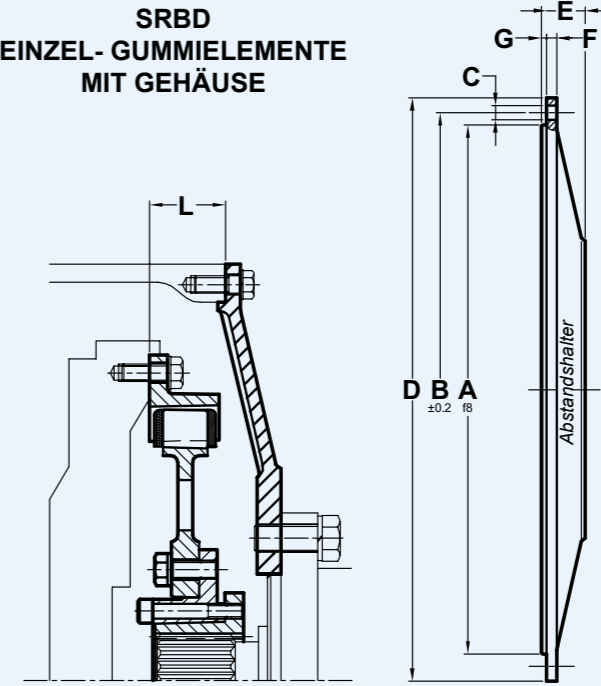

2 Bohrungen (SAE A)

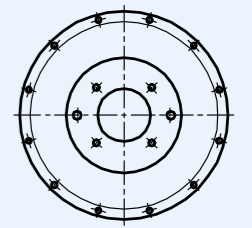

6 Bohrungen

Der innere Flanschschluß der Gehäuse ist für SAE- Pumpen mit 2 oder 4 Bohrungen geeignet

SRBD DOPPEL-GUMMIELEMENTE MIT GEHÄUSE UND ABSTANDSHALTER

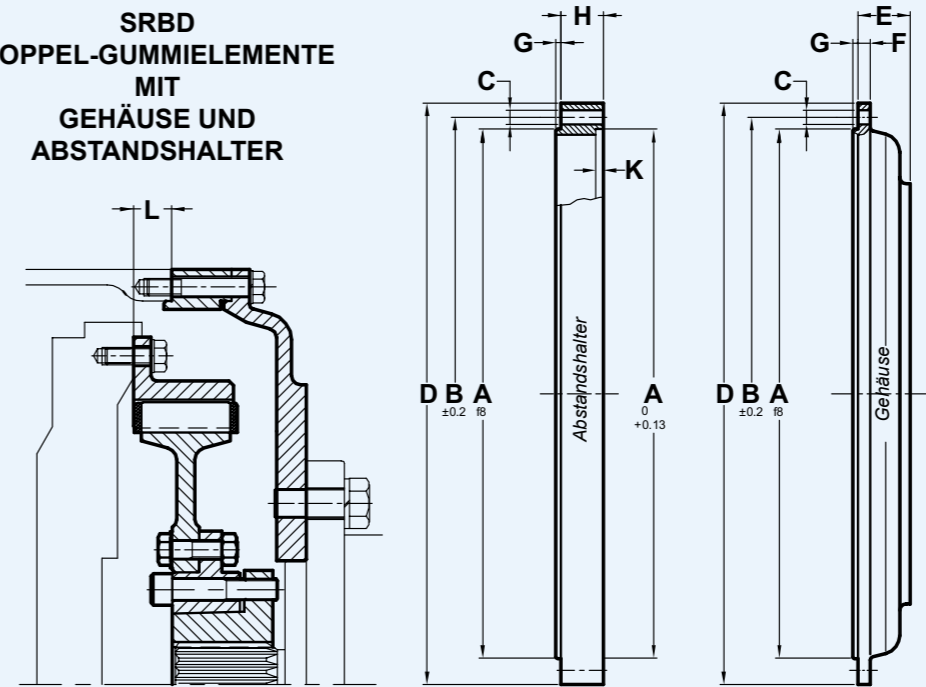

Schwungrad SAE J620	RBD	L
6½"	6S	30.2
7½"	7S	
8"	8S	62
10"	10SS	53.8
11½"	11S - 11D	39.6
14"	14S - 14D	25.4
18"	18D	15.7

GEHÄUSE FÜR SCHWUNGRAD SAE J617

SAE	A	B	C		D	E	F	G max	H	K min	GEWICHT (Gehäuse) kg			GEWICHT (Abstandshalter) kg				
			Anz.	∅														
5	314.32	333.37	8	11	356	30	8	4	/	/	16.8			/				
4	361.95	381.00	12		404	12	30		8	16	/	/	10	12.7		/		
3	409.57	428.62			451	12	30		45	12	28	40	8	13	14	15.1	7.2	10.4
2	447.67	466.72			489	50	12		21		8	21.7			5.9			
1	511.17	530.22			552				21		35	40	9	27			7.1	12.1

MAßÄNDERUNGEN OHNE ANKÜNDIGUNG VORBEHALTEN

SRBD Typ SAE (elastische Kupplung + Bearbeitete Klemmbuchse QD + Gehäuse + Abstandshalter)																	
Motor Gehäuse SAE J617 & Schwungrad SAE J620		5-6 1/2" RBD 6S TkN 310 Nm	4-6 1/2" RBD 6S TkN 310 Nm	5-7 1/2" RBD 7S TkN 310 Nm	4-7 1/2" RBD 7S TkN 310 Nm	4-8" RBD 8S TkN 310 Nm	3-8" RBD 8S TkN 310 Nm	4-10" RBD 10SS TkN 560 Nm	3-10" RBD 10SS TkN 560 Nm	3-11 1/2" RBD 11S TkN 860 Nm	2-11 1/2" RBD 11S TkN 860 Nm	1-11 1/2" RBD 11S TkN 860 Nm	3-11 1/2" RBD 11D TkN 2060 Nm	2-11 1/2" RBD 11D TkN 2060 Nm	1-11 1/2" RBD 11D TkN 2060 Nm	1-14" RBD 14S TkN 1690 Nm	1-14" RBD 14D TkN 3490 Nm
SAE A 9T 16/32 2 Bolzen	Spezifi- zierung	ALA3636ABC	ALA3636ABD	ALB3637ABC	ALB3637ABD												
SAE B 13T 16/32 2-4 Bolzen	Spezifi- zierung	ALA3636ACE	ALA3636ACF	ALB3637ACE	ALB3637ACF	ALC3638AAA	ALC3638AAB	ALE3640AAA	ALE3640AAB	ALF3641AAA							
SAE B-B 15T 16/32 2-4 Bolzen	Spezifi- zierung	ALA3636ADE	ALA3636ADF	ALB3637ADE	ALB3637ADF	ALC3638ABA	ALC3638ABB	ALE3640ABA	ALE3640ABB	ALF3641ABA							
SAE C 14T 12/24 2-4 Bolzen	Spezifi- zierung					ALC3638ACC	ALC3638ACD	ALE3640ACC	ALE3640ACD	ALF3641ACB	ALF3641BCC	ALF3641BCD	ALF3642AAAA	ALF3642AABB	ALF3642AACC	ALI3643AAA	
SAE C-C 17T 12/24 2-4 Bolzen	Spezifi- zierung					ALC3638ADC	ALC3638ADD	ALE3640ADC	ALE3640ADD	ALF3641ADB	ALF3641BDC	ALF3641BDD	ALF3642ABAA	ALF3642ABBB	ALF3642ABCC	ALI3643ABA	ALI3644AAAA
SAE D 13T 8/16 2-4 Bolzen	Spezifi- zierung									ALF3641BEE	ALF3641BEF	ALF3641BEG	ALF3642ACDA	ALF3642ACEB	ALF3642ACFC	ALI3643ACB	ALI3644ABBA
SAE E 13T 8/16 2-4 Bolzen	Spezifi- zierung									ALF3641BEH	ALF3641BEK	ALF3641BEL	ALF3642ACGD	ALF3642ACHB	ALF3642ACKC	ALI3643ACC	ALI3644ACCA

Die SAE Gehäuse (2-4 Bohrungen) sind standardmäßig 6 mal gebohrt, und werden mit 6 Plastikstopfen geliefert.

SRBD mit Verzahnung gemäß DIN 5480 (elastische Kupplung + Bearbeitete Klemmbuchse QD + Gehäuse + Abstandshalter)											
Motor Gehäuse SAE J617 & Schwungrad SAE J620		4-10" RBD 10SS TkN 560 Nm	3-10" RBD 10SS TkN 560 Nm	3-11 1/2" RBD 11S TkN 860 Nm	2-11 1/2" RBD 11S TkN 860 Nm	1-11 1/2" RBD 11S TkN 860 Nm	3-11 1/2" RBD 11D TkN 2060 Nm	2-11 1/2" RBD 11D TkN 2060 Nm	1-11 1/2" RBD 11D TkN 2060 Nm	1-14" RBD 14S TkN 1690 Nm	1-14" RBD 14D TkN 3490 Nm
N30x2x14x9H SAE C 2-4 Bolzen	Spezifi- zierung	ALE3640AEC	ALE3640AED								
N35x2x16x9H SAE C 2-4 Bolzen	Spezifi- zierung	ALE3640AFC	ALE3640AFD	ALF3641AFB	ALF3641BFC	ALF3641BFD					
N35x2x16x9H SAE D 2-4 Bolzen	Spezifi- zierung		ALE3640AFE	ALF3641AFE	ALF3641BFF	ALF3641BFG					
N40x2x18x9H SAE C 2-4 Bolzen	Spezifi- zierung	ALE3640AGC	ALE3640AGD	ALF3641AGB	ALF3641BGC	ALF3641BGD					
N40x2x18x9H SAE D 2-4 Bolzen	Spezifi- zierung		ALE3640AGE	ALF3641AGE	ALF3641BGF	ALF3641BGG	ALF3642ADDA	ALF3642ADEB	ALF3642ADFC		
N45x2x21x9H SAE D 2-4 Bolzen	Spezifi- zierung			ALF3641AHE	ALF3641BHF	ALF3641BHG	ALF3642AEDA	ALF3642AEEB	ALF3642AEFC		
N50x2x24x9H SAE D 2-4 Bolzen	Spezifi- zierung			ALF3641AKE	ALF3641BKF	ALF3641BKG	ALF3642AFDA	ALF3642AFEB	ALF3642AFFC	ALI3643ADB	ALI3644ADBB
N50x2x24x9H SAE E 2-4 Bolzen	Spezifi- zierung			ALF3641BKH	ALF3641BKK	ALF3641BKL	ALF3642AFGD	ALF3642AFHB	ALF3642AFKC	ALI3643ADC	ALI3644AECB
N55x2x26x9H SAE D 2-4 Bolzen	Spezifi- zierung									ALI3643AEB	ALI3644AFBB
N55x2x26x9H SAE E 2-4 Bolzen	Spezifi- zierung									ALI3643AEC	ALI3644AGCB

Die SAE Gehäuse (2-4 Bohrungen) sind standardmäßig 6 mal gebohrt, und werden mit 6 Plastikstopfen geliefert.



**RBD Nebenantriebe**

Das PF-PTO ist für Anwendungsbereiche mit sowohl Axial- als auch Radialbelastungen geeignet. Die Abtriebswelle wird durch ein verstärktes Lager geführt, das zur Aufnahme der hohen Stoßbelastungen dient, die bei der Kraftübertragung erzeugt werden.



**PF10SS - PF11S - PF14S**

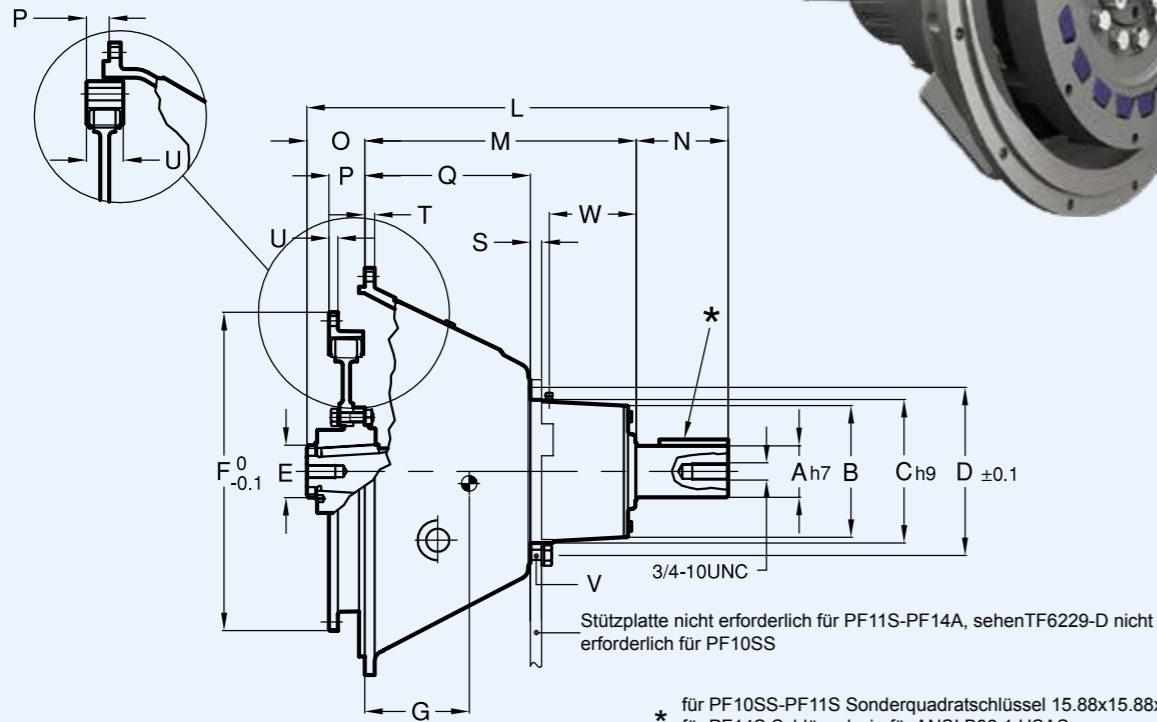

**PF14D**

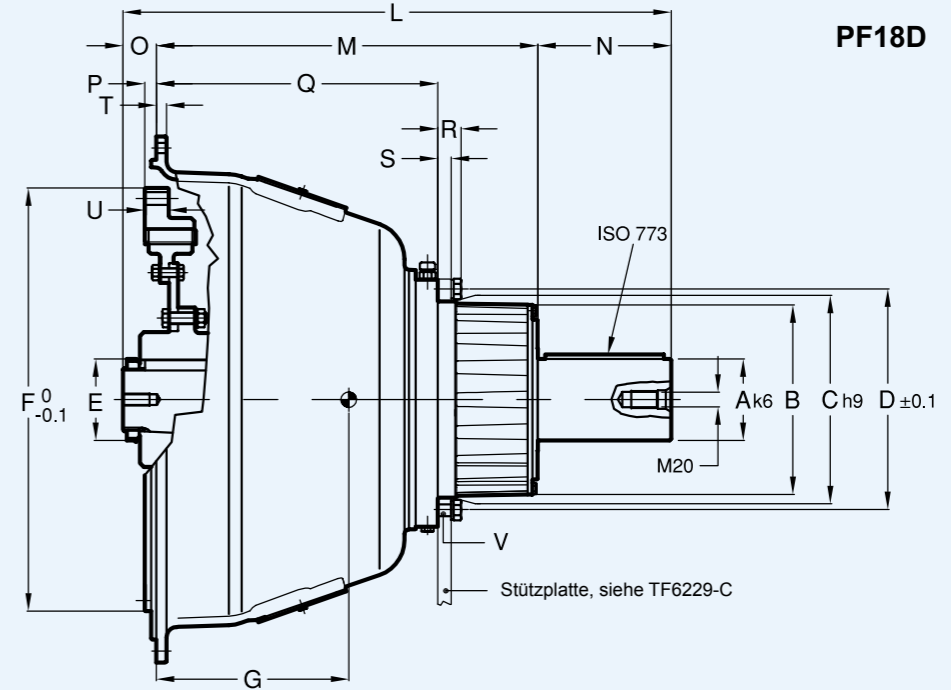
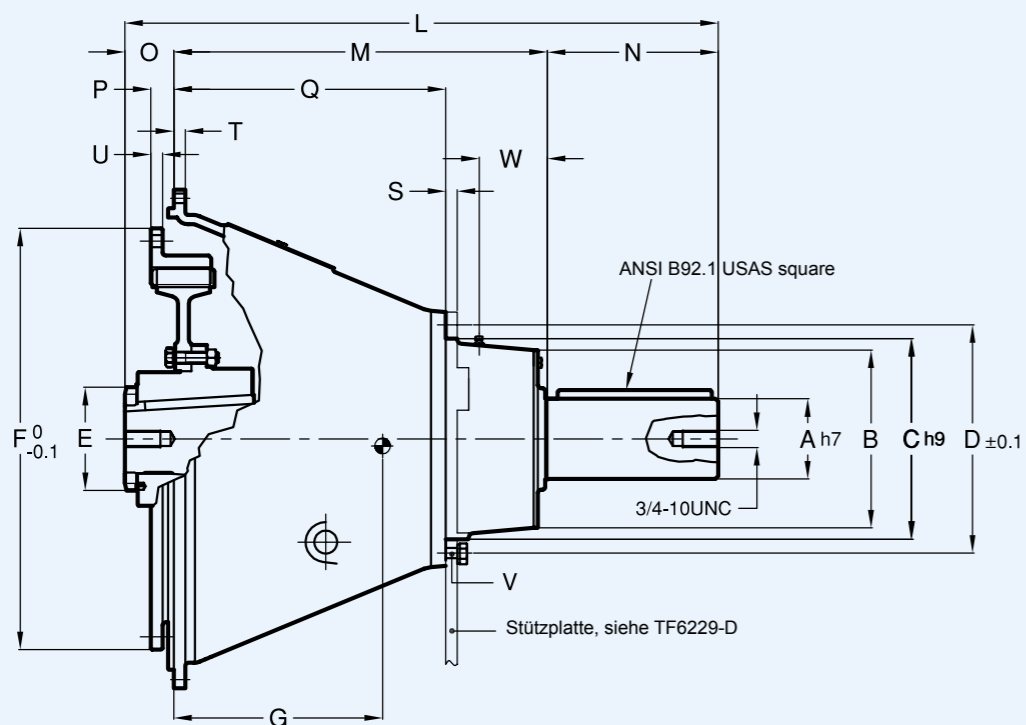

Größe	SAE Gehäusgröße	SAE Größe des Schwungrades	A	B	C	D	E	F	L	M	N	O	P	Q	R	S	T	U	V		W	G Schwerpunkt
																			Anz.	Ø		
PF10SS	4	10"	57.15	146.05		-	58	314.325	415.93	251.6	96.84	67.49	53.8	159.37	-	9.53	11.11	10	-	-	66.83	07
PF11S	3	11½"	57.15	146.05	158.75	184.15	58	352.425	466.17	300.66	101.6	63.91	39.6	183.36	-	12.7	11.11	10	6	10.5	96.28	120
PF14S	1	14"	76.2	171.45	190.5	222.25	85	466.725	530.71	348.36	128.27	54.08	25.4	250.83	-	12.7	12.7	41	6	13.5	65.88	146
PF14D			88.9	196.85	222.25	251.62	85		656.83	413.46	189.31	54.06		301.14	-	12.7	12.7	13	6	13.5	75.41	186
PF18D	0	18"	110	258	265	305	85	571.5	740	515	180	45	17.7	380	32	18	14	32.5	6	17	-	210

Größe	Max. 1/min	Nenn Drehmoment Nm	Gewicht kg
PF10SS	4000	560	41
PF11S	3500	860	52
PF14S	2800	1690	85
PF14D	2800	3490	122
PF18D	2400	5300	217

MAßÄNDERUNGEN OHNE ANKÜNDIGUNG VORBEHALTEN

**ANWENDUNGEN**

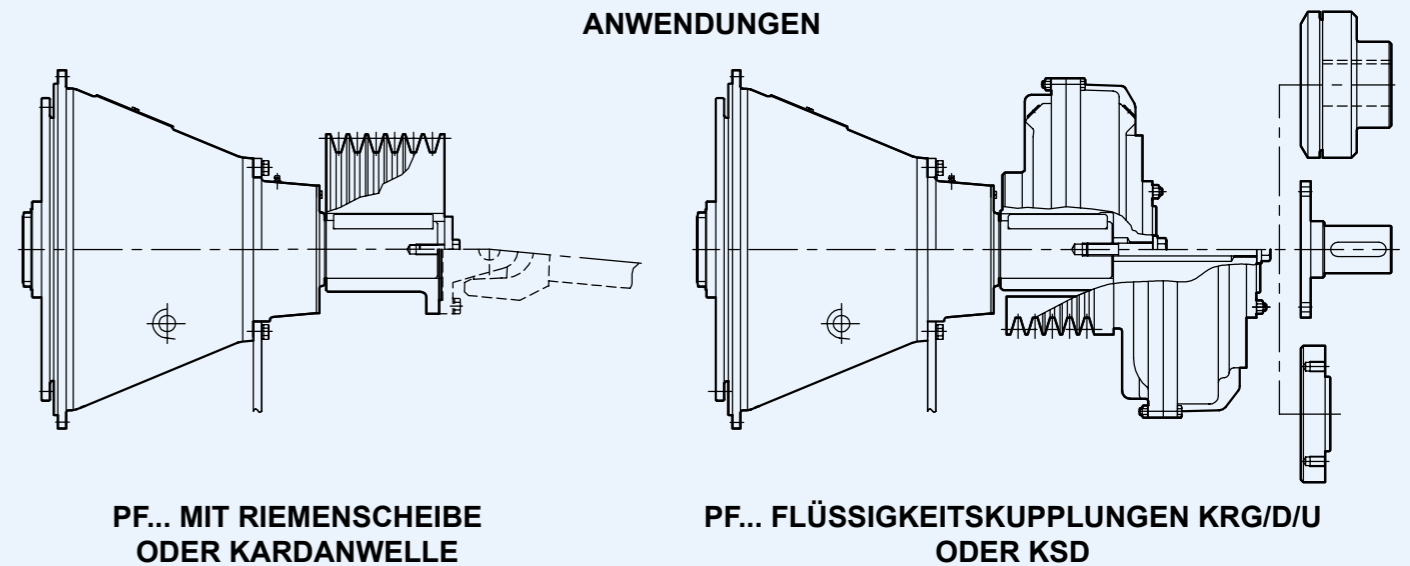

**ATEXVERSION**

Gemäß der Richtlinie 94/9 / EG (ATEX) kann die RBD, SBAS, PF auch für den Einsatz in explosionsgefährdeten Bereichen zertifiziert werden.  
 → Für die Auswahl muss zusätzlich zum Betriebsfaktor St ein Sicherheitsfaktor (Faktor ATEX)  $A_f = 1.2$  berücksichtigt werden, um den Drehmomentwert für die Auswahl zu erhalten.  
 Unter Bezugnahme auf die Auswahltabelle auf Seite 1 muss das Nennmoment TKN höher als das Lastmoment sein  $\times S_t \times A_f$ :

$$T_{KN} > T_{LN} \times S_t \times A_f = T_{LN} \times S_{tATEX}$$

Die Zertifizierung kann für die unten aufgeführten Kategorien erfolgen:

- Ex II 3 G/D c T4** Umgebungen auf der Oberfläche (ohne Bergbau)
- Ex II 2 G/D c T4** Umgebungen auf der Oberfläche (ohne Bergbau)
- Ex I M2 c T4** Bergbau

Bei Anfragen für ATEX-Produkte ist das Ausfüllen des folgenden Formulars TF6830 erforderlich

**APPLICATION DATA SHEET**

Company:	Ref. person:		
Address:	E-mail:		
Project:			
<b>PRIME MOVER</b>			
Diesel engine	N° of cylinder:	<input type="checkbox"/> in line	<input type="checkbox"/> "V"
Installed power:	kW	Speed:	rpm
MAX torque:	Nm	Speed:	rpm
<b>APPLICATION DATA</b>			
Flywheel size:	Housing size:		
RBD/SRBD <input type="checkbox"/> for pumps / compressor <input type="checkbox"/> for generators:			
Shaft end	<input type="checkbox"/> Spline dimension:	<input type="checkbox"/> Keyway dimension:	
PF <input type="checkbox"/> with fluid cplg <input type="checkbox"/> with pulley <input type="checkbox"/> with cardan shaft <input type="checkbox"/> with flex cplg	Dp: mm cardan type:	N° and type of grooves	
Weight of pump/s	kg	Center of gravity, distance from flange (SRBD):	mm
Inertia:	kgm <sup>2</sup>		
Absorbed power:	kW	speed	rpm
<b>AMBIENT CONDITIONS</b>			
Ambient type:	<input type="checkbox"/> Indoor	<input type="checkbox"/> Outdoor	<input type="checkbox"/> Marine
Sea level: m	Min temperature: °C	Max temperature: °C	
Dust level:	<input type="checkbox"/> low	<input type="checkbox"/> medium	<input type="checkbox"/> high
Aggressive agents (please list if any):			
Explosive ambient in conformity with:			
<input type="checkbox"/> <b>Atex Ex II 3 G/D c T4</b>	Group II - Surface (Non-mining)	Category 3	Temperature T4 (135°C)
<input type="checkbox"/> <b>Atex Ex II 2 G/D c T4</b>	Group II - Surface (Non-mining)	Category 2	Temperature T4 (135°C)
<input type="checkbox"/> <b>Atex Ex I M2 c T4</b>	Group I - mining	Category M2	Temperature T4 (135°C)

**ÖLBETRIEBENER NEBENANTRIEB - HF SERIE**

Bis zu 800 kW



**FLÜSSIGKEITSKUPPLUNG PTO**

KFBD

Für Verbrennungsmotoren, bis zu 500 kW



**FLÜSSIGKEITSKUPPLUNG KPTO**

Für Verbrennungsmotoren, bis zu 1700 kW



**HYDRAULISCHE BREMSE**

SL

Bis zu 9000 Nm

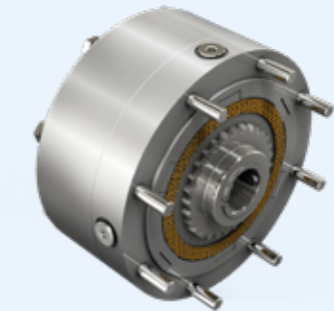

**HYDRAULISCHE KUPPLUNG SH - SHC**

Bis zu 2500 Nm

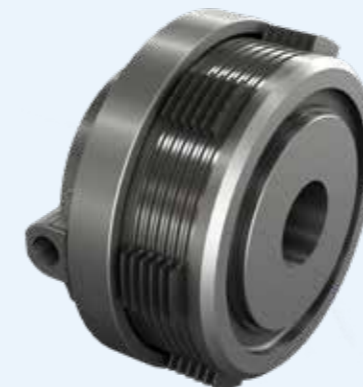















**LASTSCHALTGETRIEBE**

Elektr. Auswahl, bis zu 95 kW



**EUROPE**

-  **AUSTRIA**  
ASC GMBH  
4470 Enns
-  **BELGIUM - LUXEMBURG**  
TRANSFLUID FRANCE s.a.r.l.  
38110 Rochetoirin  
Ph. +33 9 75635310  
Fax +33 4 26007959  
tffrance@transfluid.eu
-  **CZECH REPUBLIC**  
TESPO ENGINEERING s.r.o.  
602 00 Brno
-  **DENMARK (Electric appl.)**  
JENS S. TRANSMISSIONER A/S  
DK 2635 ISHØJ
-  **ENGLAND & IRELAND**  
MARINE AND INDUSTRIAL TRANS. LTD.  
Queenborough Kent me11 5ee
-  **FINLAND (Electric appl.)**  
OY JENS S. AB  
02271 Espoo
- FINLAND (Diesel appl.)**  
TRANS-AUTO AB  
151 48 Södertälje
-  **FRANCE**  
TRANSFLUID FRANCE s.a.r.l.  
38110 Rochetoirin  
Ph. +33 9 75635310  
Fax +33 4 26007959  
tffrance@transfluid.eu
-  **GERMANY - HOLLAND**  
TRANSFLUID GERMANY GmbH  
D-48529 Nordhorn  
Ph. +49 5921 7288808  
Fax +49 5921 7288809  
tfgermany@transfluid.eu
- NORWAY (Diesel appl.)**  
KGK Norge AS  
0664 Oslo
-  **POLAND**  
SENOMA LTD  
PL40-153 Katowice
-  **PORTUGAL**  
REDVARIO LDA  
2735-469 Cacem
-  **RUSSIA - BELARUS - KAZAKHSTAN**  
TRANSFLUID OOO  
143100 Moscow  
Ph. +7 495 7782042  
Mob. +7 926 8167357  
tfrussia@transfluid.it
- SLOVENIA - BOSNIA - CROATIA  
SERBIA**  
VIA INTERNATIONAL d.o.o.  
1241 Kamnik
-  **SPAIN**  
TECNOTRANS BONFIGLIOLI S.A.  
08040 Barcelona
-  **SWEDEN - ESTONIA - LATVIA  
(Electric appl.)**  
JENS S. TRANSMISSIONER AB  
SE-601-19 Norrköping
-  **SWEDEN (Diesel appl.)**  
TRANS-AUTO  
SE 151-48 Södertälje
-  **TURKEY**  
REMAS  
81700 Tuzla Istanbul

**AMERICA**



- ARGENTINA**  
ACOTEC S.A.  
Villa Adelina - Buenos Aires
-  **BRAZIL**  
SGI PTI  
04461-050 Sao Paulo SP
-  **CHILE**  
SCEM LTDA  
Santiago Do Chile
- COLUMBIA**  
A.G.P. REPRESENTACIONES LTDA  
77158 Bogotà
-  **PERU'**  
SCEM LTDA SUC. PERU  
Lima 18
-  **U.S.A. - CANADA - MEXICO**  
TRANSFLUID LLC  
Auburn, GA30011  
Ph. +1 770 822 1777  
Fax +1 770 822 1774  
tfusa@transfluid.us

 **AFRICA**

- ALGERIA - CAMEROUN - GUINEA  
MAROCCO - MAURITANIA  
SENEGAL - TUNISIA**  
TRANSFLUID FRANCE s.a.r.l.  
38110 Rochetoirin (France)  
Ph. +33 9 75635310  
Fax +33 4 26007959  
tffrance@transfluid.eu
- EGYPT**  
INTERN.FOR TRADING & AGENCY (ITACO)  
Nasr City (Cairo)
-  **SOUTH AFRICA  
SUB SAHARAN COUNTRIES**  
BMG BEARING MAN GROUP  
Johannesburg
-  **OCEANIA  
NEW ZELAND**  
HENLEY ENGINEERING Ltd  
Auckland

**ASIA**

-  **ASIA South East**  
ATRAN TRANSMISSION PTE LTD  
Singapore 608 579
-  **CHINA**  
TRANSFLUID BEIJING TRADE CO. LTD  
101300 Beijing  
Ph. +86 10 60442301-2  
Fax +86 10 60442305  
tbtinfo@sina.cn
- INDIA**  
PROTOS ENGINEERING CO. PRIVATE LTD  
600002 Tamilnadu Chennai
-  **INDONESIA**  
PT. HIMALAYA EVEREST JAYA  
Barat Jakarta 11710
- IRAN**  
LEBON CO.  
Tehran 15166
- IRAN (Oil & Gas appl.)**  
EVANPALA Inc  
Tehran 1433643115
-  **ISRAEL**  
ELRAM ENGINEERING &  
ADVANCED TECHNOLOGIES 1992 LTD  
Emek Hefer 38800
-  **JAPAN**  
ASAHI SEIKO CO. LTD.  
Osaka 593
- KOREA**  
KIWON CORP.  
Pusan - South Korea
-  **TAIWAN**  
FAIR POWER TECHNOLOGIES CO.LTD  
105 Taipei
-  **THAILAND**  
SYSTEM CORP. LTD.  
Bangkok 10140
- UAE - SAUDI ARABIA - KUWAIT - OMAN  
BAHRAIN - YEMEN - QATAR**  
NICO INTERNATIONAL U.A.E.  
Dubai

-  **TRANSFLUID SUBSIDIARIES**
-  **REPRESENTATIVE OFFICE**
-  **SERVICE CENTER**

**Global web site:** [www.transfluid.eu](http://www.transfluid.eu)

**E-commerce web site:** [www.buy-transfluid.com](http://www.buy-transfluid.com)

HÄNDLER