

TRANSFLUID



drive with us



TRANSFLUID®

industrial & marine



- RBD** giunti elastici
- SRBD** accoppiatori singoli per pompe
- PF** pto

DESCRIZIONE

I giunti RBD sono particolarmente adatti per l'accoppiamento a motori endotermici, sia negli impianti fissi (gruppi elettrogeni, motopompe, motocompressori), che negli impianti mobili (carrelli elevatori, macchine movimento terra, ecc.).

Il giunto RBD presenta i seguenti vantaggi: minimo ingombro assiale, leggerezza, facilità di montaggio, flangiatura secondo norme SAE, prezzo competitivo.

OPZIONI DI FORNITURA

- giunto con o senza mozzo
- mozzo brocciato o con cava per linguetta (solo per min. q.tà)
- mozzo con calettatore conico (standard)
- campana coprivolano per pompe idrostatiche

CARATTERISTICHE COSTRUTTIVE E TECNICHE

Il principio su cui si basano i giunti RBD, è quello dell'accoppiamento a dentatura interna ed esterna, con l'unica differenza che i denti sono costituiti da blocchetti in gomma. Due differenti tipi di blocchetti permettono, a parità di grandezza di accoppiatore, di trasmettere coppie diverse.

L'anello esterno, in alluminio, ha un profilo perfettamente corrispondente alla forma dei blocchetti e può essere direttamente flangiato al volano motore.

I giunti RBD possono compensare contemporaneamente disallineamenti angolari e radiali, e non richiedono l'installazione di un cuscinetto pilota sul volano.

SELEZIONE ¹⁾

$T_{KN} > T_{LN} \cdot St$ (T_{LN} = coppia assorbita; $St = 1.3$)

$T_{Kmax} > T_{LS}$ (T_{LS} = picco di coppia assorbita)

$T_{KNAtex} > T_{LN} \cdot St_{Atex}$ (T_{LN} = coppia assorbita; $St_{Atex} = 1.56$)

¹⁾ Per la verifica delle vibrazioni torsionali, rivolgersi direttamente a TRANSFLUID.

Su richiesta sono disponibili blocchetti con caratteristiche elastiche e durezza differenti dallo standard indicato. Per dettagli contattare TRANSFLUID.

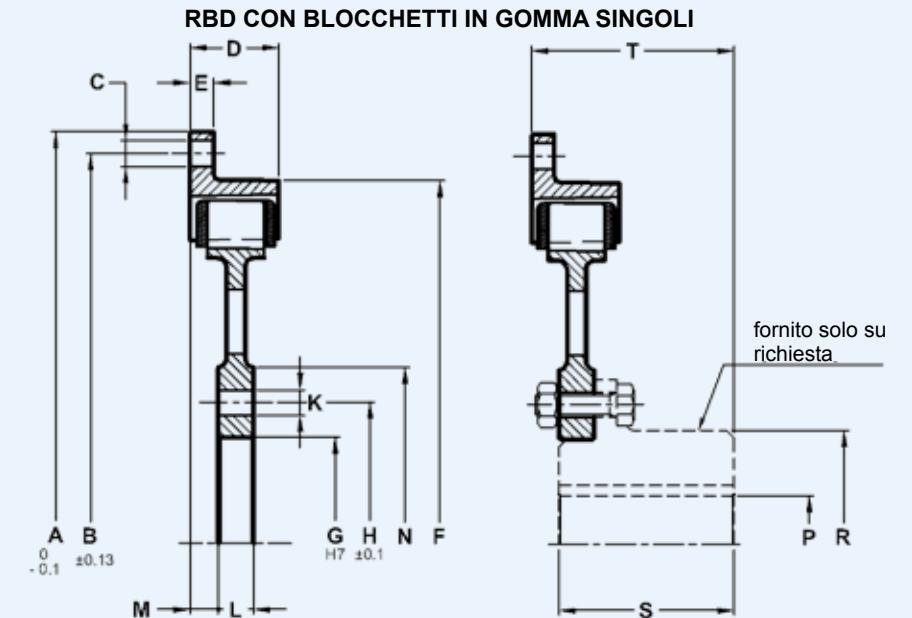

Tipo	Nr. blocchetti	Velocità massima giri/nim	Coppia - Nm (70° shore)		
			Coppia nominale T _{KN}	Coppia massima T _{Kmax}	Coppia vibratoria tkw (10 Hz) ²⁾
6S-7S-8S	12	4500	310	710	155
10S-10SS	16	4000	560	1370	280
11S	20	3500	860	2150	430
11D	20	3300	2060	6530	1030
14S	28	2800	1690	4220	845
14D	26	2800	3490	11040	1745
18D	32	2400	5300	16720	2650

Temperatura ambiente -40°C + +120°C

²⁾ Per frequenze diverse: $TKW \cdot \sqrt{10 / fx}$

RBD CON BLOCCHETTI IN GOMMA DOPPI

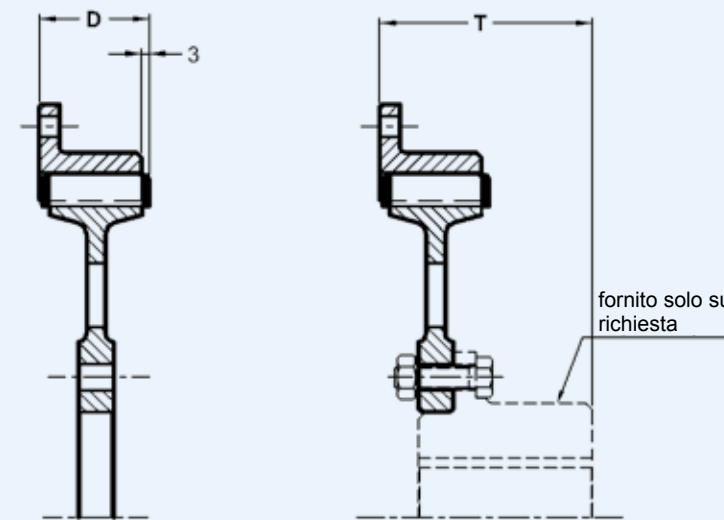

RBD 18D CON BLOCCHETTI IN GOMMA DOPPI

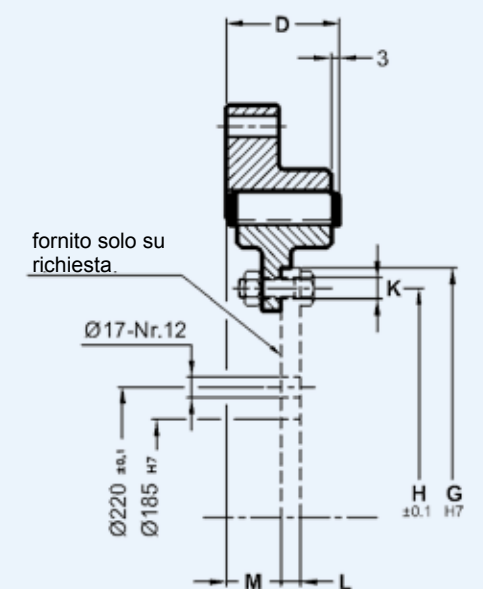

Tipo	Fattore statico di elasticità ±5% (Nm/rad)		J (kgm ²)					Peso (kg)	
			Motrice	Condotta		Completo		Flangiato	Con mozzo
	CT	CTdyn		Flangiato	Con mozzo	Flangiato	Con mozzo		
6S	20000	30000	0.006	0.005	0.006	0.010	0.011	1.4	2.6
7S	20000	30000	0.008	0.005	0.006	0.012	0.013	1.6	2.8
8S	20000	30000	0.011	0.005	0.006	0.016	0.016	1.8	3
10S	48000	72000	0.017	0.010	0.015	0.027	0.032	2.5	5.2
10SS	48000	72000	0.022	0.010	0.015	0.032	0.037	2.9	5.6
11S	93000	100000	0.035	0.025	0.035	0.060	0.070	3.3	8.2
11D	461000	691000	0.082	0.055	0.080	0.137	0.162	7	15.5
14S	206000	309000	0.180	0.110	0.135	0.290	0.315	7.3	16.8
14D	1010000	1515000	0.187	0.142	0.202	0.330	0.390	10.1	23.4
18D	1885000	2827000	0.652	0.177	0.652	0.830	1.305	16.6	50

Smorzamento relativo $\psi = 0,7263$
Fattore di risonanza $VR = 8,65$

Errore max di allineamento 0.7 mm (lettura totale del comparatore ⊙ ⊥)

Tipo	A	B	C		D	E	F	G	H	K		L	M	N	P		R	S	T
			Nr.	dia.						Nr.	dia.				Min	Max			
6S	215.9	200	6	9	34	9	202	70.5	84	6	9	10	12	100	20	42	65	50	61
7S	241.3	222.2	8	11	34	10	255	82	101.5	8	11	12	11	120	30	50	78	65	76
8S	263.525	244.5	6	11	34	10	255	82	101.5	8	11	12	11	120	30	50	78	65	76
10S	258 ¹⁸⁾	265	8	11	34	10	255	82	101.5	8	11	12	11	120	30	50	78	65	76
10SS	314.325	295.3	8	11	34	10	255	82	101.5	8	11	12	11	120	30	50	78	65	76
11S	352.425	333.4	8	11	38	10	310	101	120	12	11	15	12	150	30	65	98	75	87
11D	352.425	333.4	8	11	70	67	352.42	120	150	12	13	15	15	180	45	90	128	90	102
14S	466.725	438.2	8	13.5	41	41	466.72	120	150	12	13	15	13	180	45	90	128	90	100
14D	466.725	438.2	8	13.5	70	13	406	150	180	12	13	18	27	210	50	100	148	100	100
18D	571.5	542.9	6	17	70	32.5	490	368.3	342.9	16	13	12	34	-	-	-	-	-	-

• Possibilità di versione con 16 bulloni, 8 incassati e 8 esposti

LE DIMENSIONI SONO SOGGETTE A MODIFICA SENZA PREAVVISO

RBD-QD CON BLOCCHETTI IN GOMMA SINGOLI

RBD-QD CON BLOCCHETTI IN GOMMA DOPPI

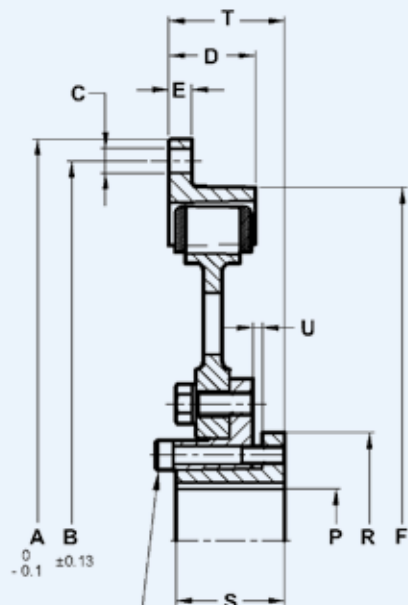

VITI DI BLOCCAGGIO

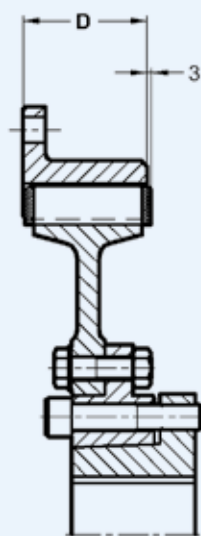

Errore max di allineamento 0.7 mm
(lettura totale del comparatore ⊙ ⊥)

Il mozzo con bussola conica QD consente:

- un montaggio tecnicamente perfetto
- trasmissione di coppie elevate
- smontaggio in un tempo molto breve e senza l'utilizzo di attrezzi particolari oltre ad una chiave esagonale
- il fissaggio mediante la bussola conica QD permette di eliminare ogni gioco tra albero e foro in modo da eliminare la formazione di corrosione da contatto

Tipo	Bussola	A	B	C		D	E	F	P				R	S	T	U	Materiali Viti 8.8		
				Nr.	dia.				min	max *	max **	max ***					Nr.	dimensioni	Coppia serraggio (Nm)
6S-QD	SH	215.9	200	6	9	34	9	202	10	35	38	42	68.3	31.5	46.5	3	3	M8x35	18
7S-QD		241.3	222.2	8															
8S-QD		263.525	244.5	6															
10S-QD	SDS	285 [®]	265	8	11	34	34	285	13	42	45	50	81	33.5	47.5	3	3	M8x35	24
10SS-QD		314.325	295.3																
11S-QD	SK	352.425	333.4	8	11	38	10	310	13	55	60	65	98.5	47.5	56	3	3	M10x50	40
11D-QD	SF						70	67	352.42	13	60	65	75	117.5	51				
14S-QD	SF	466.725	438.2	8	13.5	41	41	466.72	13	60	65	75	117.5	51	61	3	4	M12x55	75
14D-QD	E						70	13	406	22.5	75	80	90	152.4	66.5				
18D-QD	J	571.5	542.9	6	17	70	32.5	490	76.2	100	105	120	184.2	117.5	141.5	8	4	M16x120	165

* max con cava ISO 773

** max con cava ribassata DIN 6885/2

*** max senza cava

• Possibilità di versione con 16 bulloni, 8 incassati e 8 esposti

LE DIMENSIONI SONO SOGGETTE A MODIFICA SENZA PREAVVISO

Accoppiatori singoli per pompe - SRBD

L'accoppiatore singolo per pompe SRBD è un kit completo che include tutti i componenti che permettono di connettere un motore Diesel ad una pompa.

I componenti sono:

- Giunto RBD
- Calettatore QD (lavorato)
- Campana SAE con filettatura in pollici

SRBD BLOCCHETTI IN GOMMA SINGOLI CON CAMPANA

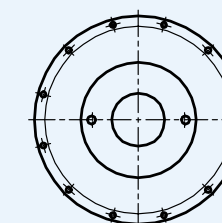
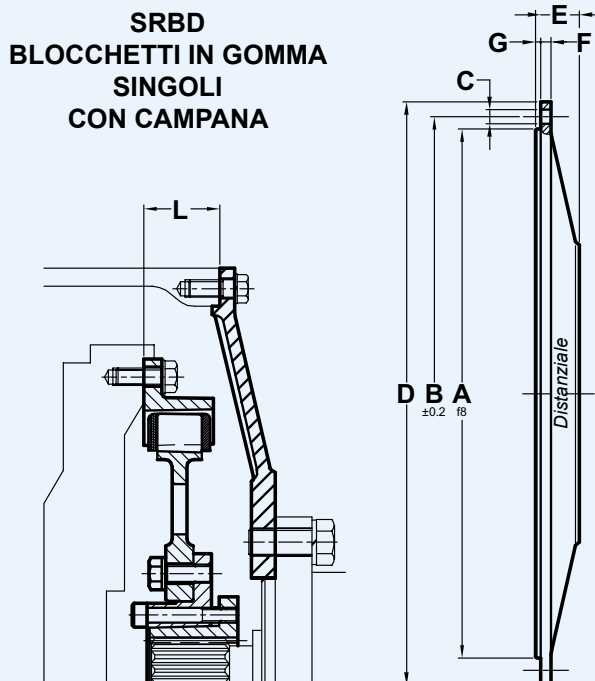

2 FORI (SAE A)

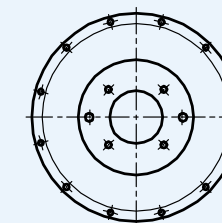

6 FORI

La flangia interna di alloggiamento per la pompa SAE è disponibile con 2 o 4 fori

SRBD BLOCCHETTI IN GOMMA DOPPI CON CAMPANA E DISTANZIALE

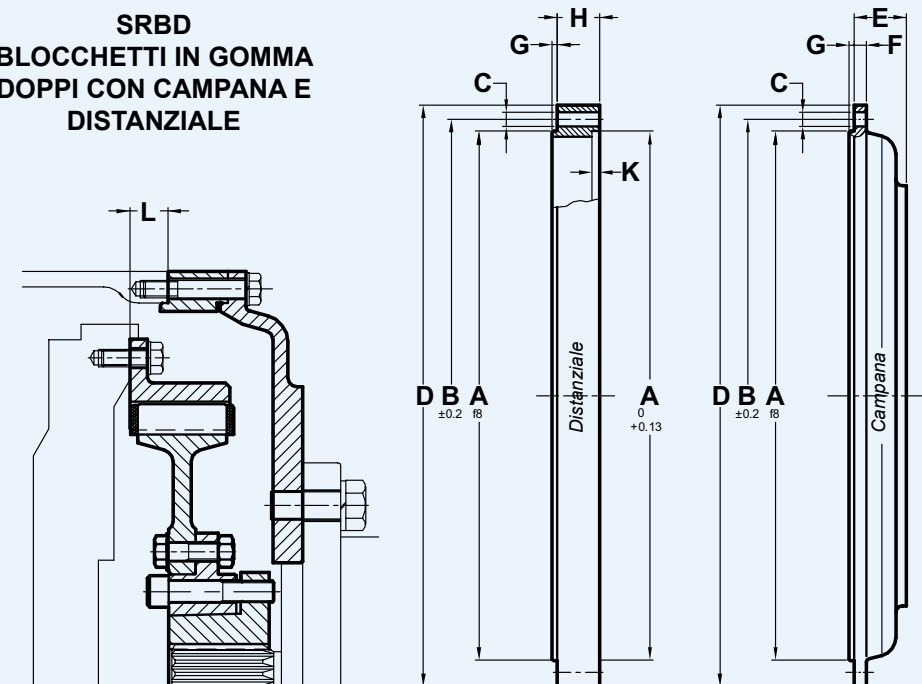

Volano SAE J620	RBD	L
6½"	6S	30.2
7½"	7S	
8"	8S	62
10"	10SS	53.8
11½"	11S - 11D	39.6
14"	14S - 14D	25.4
18"	18D	15.7

CAMPANE PER COPRIVOLANO SAE J617

SAE	A	B	C		D	E	F	G max	H	K min	PESO (Campana) kg			PESO (Distanziale) kg				
			Nr.	Dia.														
5	314.32	333.37	8	11	356	30	8	4	/	/	16.8			/				
4	361.95	381.00	12		404	12	30		8	16	/	/	10	12.7		/		
3	409.57	428.62			451	12	30		45	12	28	40	8	13	14	15.1	7.2	10.4
2	447.67	466.72			489	50			12		5	21		8	21.7			5.9
1	511.17	530.22	12	12	552	50		5	21	35	40	9	27			7.1	12.1	14

LE DIMENSIONI SONO SOGGETTE A MODIFICA SENZA PREAVVISO

SRBD TIPO SAE (GIUNTO ELASTICO + CALETTATORE QD LAVORATO + CAMPANA + DISTANZIALE)																	
Motore Campana SAE J617 & Volano SAE J620	Pompa SAE J744	5-6 1/2"	4-6 1/2"	5-7 1/2"	4-7 1/2"	4-8"	3-8"	4-10"	3-10"	3-11 1/2"	2-11 1/2"	1-11 1/2"	3-11 1/2"	2-11 1/2"	1-11 1/2"	1-14"	1-14"
		RBD 6S TkN 310 Nm	RBD 6S TkN 310 Nm	RBD 7S TkN 310 Nm	RBD 7S TkN 310 Nm	RBD 8S TkN 310 Nm	RBD 8S TkN 310 Nm	RBD 10SS TkN 560 Nm	RBD 10SS TkN 560 Nm	RBD 11S TkN 860 Nm	RBD 11S TkN 860 Nm	RBD 11S TkN 860 Nm	RBD 11S TkN 860 Nm	RBD 11D TkN 2060 Nm	RBD 11D TkN 2060 Nm	RBD 11D TkN 2060 Nm	RBD 14S TkN 1690 Nm
SAE A 9T 16/32 2 bulloni	B.O.M	ALA3636ABC	ALA3636ABD	ALB3637ABC	ALB3637ABD												
SAE B 13T 16/32 2-4 bulloni	B.O.M	ALA3636ACE	ALA3636ACF	ALB3637ACE	ALB3637ACF	ALC3638AAA	ALC3638AAB	ALE3640AAA	ALE3640AAB	ALF3641AAA							
SAE B-B 15T 16/32 2-4 bulloni	B.O.M	ALA3636ADE	ALA3636ADF	ALB3637ADE	ALB3637ADF	ALC3638ABA	ALC3638ABB	ALE3640ABA	ALE3640ABB	ALF3641ABA							
SAE C 14T 12/24 2-4 bulloni	B.O.M					ALC3638ACC	ALC3638ACD	ALE3640ACC	ALE3640ACD	ALF3641ACB	ALF3641BCC	ALF3641BCD	ALF3642AAAA	ALF3642AABB	ALF3642AACC	ALI3643AAA	
SAE C-C 17T 12/24 2-4 bulloni	B.O.M					ALC3638ADC	ALC3638ADD	ALE3640ADC	ALE3640ADD	ALF3641ADB	ALF3641BDC	ALF3641BDD	ALF3642ABAA	ALF3642ABBB	ALF3642ABCC	ALI3643ABA	ALI3644AAAA
SAE D 13T 8/16 2-4 bulloni	B.O.M									ALF3641BEE	ALF3641BEF	ALF3641BEG	ALF3642ACDA	ALF3642ACEB	ALF3642ACFC	ALI3643ACB	ALI3644ABBA
SAE E 13T 8/16 2-4 bulloni	B.O.M									ALF3641BEH	ALF3641BEK	ALF3641BEL	ALF3642ACGD	ALF3642ACHB	ALF3642ACKC	ALI3643ACC	ALI3644ACCA

Le Campana SAE a 2-4 forature sono fornite con 6 fori e 6 tappi di plastica.

SRBD CON DENTATURE DIN 5480 (GIUNTO ELASTICO + CALETTATORE QD LAVORATO + CAMPANA + DISTANZIALE)											
Motore Campana SAE J617 & Volano SAE J620	Pompa con albero dentato secondo DIN 5480	4-10"	3-10"	3-11 1/2"	2-11 1/2"	1-11 1/2"	3-11 1/2"	2-11 1/2"	1-11 1/2"	1-14"	1-14"
		RBD 10SS TkN 560 Nm	RBD 10SS TkN 560 Nm	RBD 11S TkN 860 Nm	RBD 11S TkN 860 Nm	RBD 11S TkN 860 Nm	RBD 11D TkN 2060 Nm	RBD 11D TkN 2060 Nm	RBD 11D TkN 2060 Nm	RBD 14S TkN 1690 Nm	RBD 14D TkN 3490 Nm
N30x2x14x9H SAE C 2-4 bulloni	B.O.M	ALE3640AEC	ALE3640AED								
N35x2x16x9H SAE C 2-4 bulloni	B.O.M	ALE3640AFC	ALE3640AFD	ALF3641AFB	ALF3641BFC	ALF3641BFD					
N35x2x16x9H SAE D 2-4 bulloni	B.O.M		ALE3640AFE	ALF3641AFE	ALF3641BFF	ALF3641BFG					
N40x2x18x9H SAE C 2-4 bulloni	B.O.M	ALE3640AGC	ALE3640AGD	ALF3641AGB	ALF3641BGC	ALF3641BGD					
N40x2x18x9H SAE D 2-4 bulloni	B.O.M		ALE3640AGE	ALF3641AGE	ALF3641BGF	ALF3641BGG	ALF3642ADDA	ALF3642ADEB	ALF3642ADFC		
N45x2x21x9H SAE D 2-4 bulloni	B.O.M			ALF3641AHE	ALF3641BHF	ALF3641BHG	ALF3642AEDA	ALF3642AEEB	ALF3642AEFC		
N50x2x24x9H SAE D 2-4 bulloni	B.O.M			ALF3641AKE	ALF3641BKF	ALF3641BKG	ALF3642AFDA	ALF3642AFEB	ALF3642AFFC	ALI3643ADB	ALI3644ADBB
N50x2x24x9H SAE E 2-4 bulloni	B.O.M			ALF3641BKH	ALF3641BKK	ALF3641BKL	ALF3642AFGD	ALF3642AFHB	ALF3642AFKC	ALI3643ADC	ALI3644AECB
N55x2x26x9H SAE D 2-4 bulloni	B.O.M									ALI3643AEB	ALI3644AFBB
N55x2x26x9H SAE E 2-4 bulloni	B.O.M									ALI3643AEC	ALI3644AGCB

Le Campana SAE a 2-4 forature sono fornite con 6 fori e 6 tappi di plastica.

Presa di forza con giunto RBD

La presa di forza PF è adatta per applicazioni con alberi cardanici, anche con ampio angolo di deflessione o quando è necessario trasmettere il moto tramite pulegge.

L'albero di uscita è supportato da un robusto cuscinetto adatto ad assorbire le forti sollecitazioni causate dalla trasmissione del moto.

Per carichi radiali ammessi contattare TRANSFLUID.

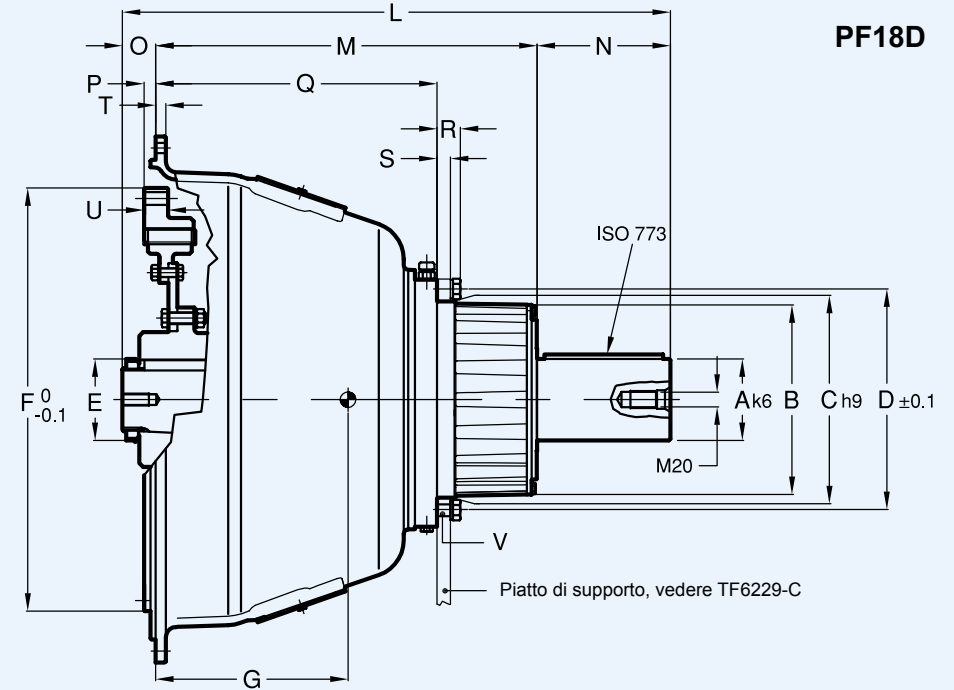
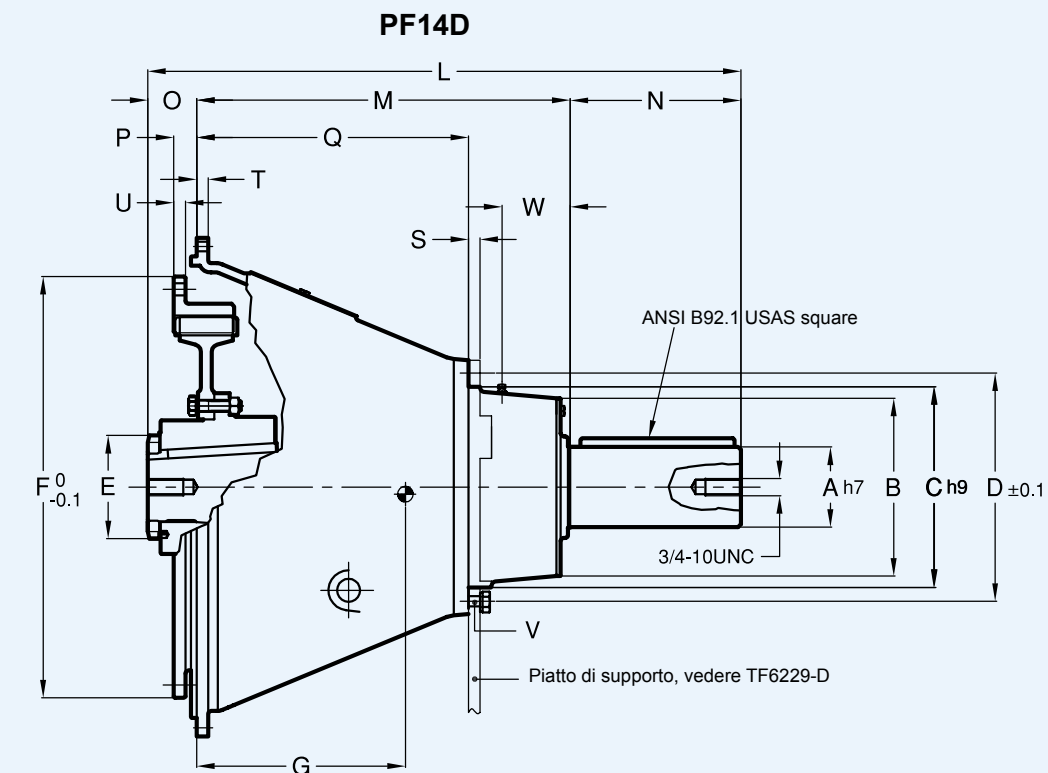
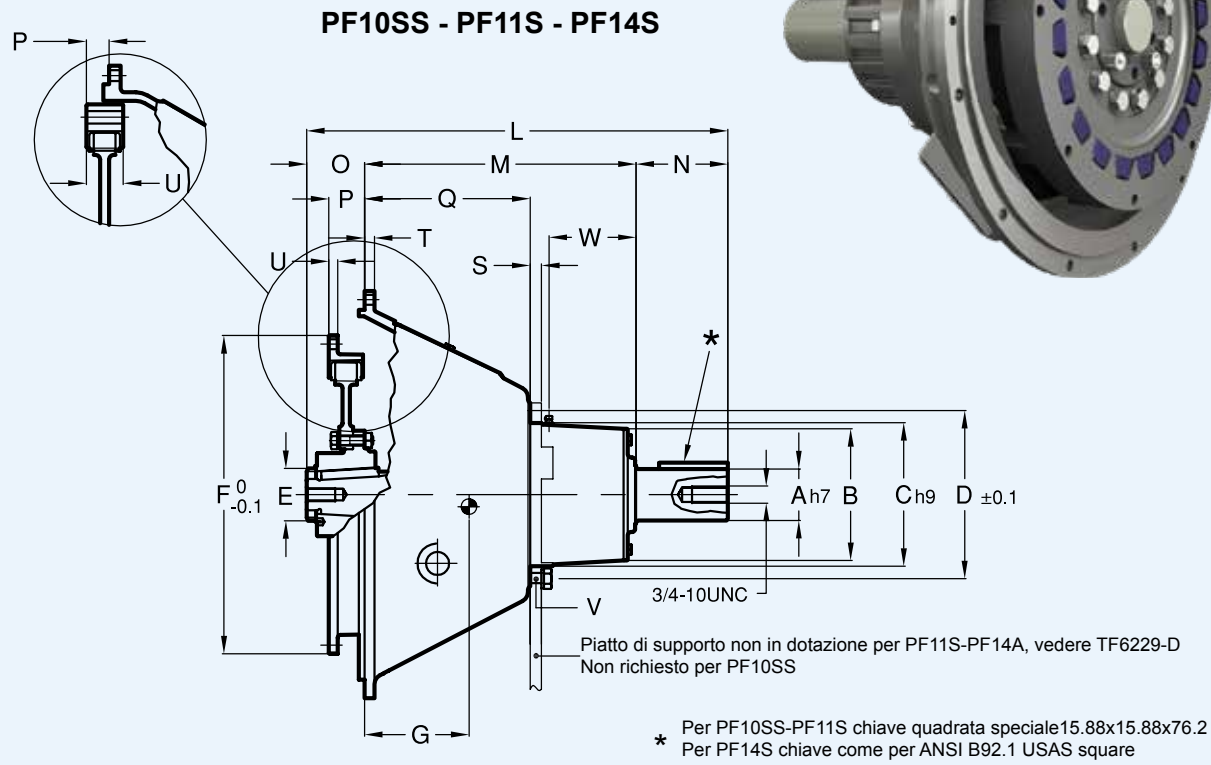

Tipo	Campana SAE	Volano SAE	A	B	C	D	E	F	L	M	N	O	P	Q	R	S	T	U	V		W	G CENTRO DI GRAVITÀ
																			Nr.	Dia.		
PF10SS	4	10"	57.15	146.05		-	58	314.325	415.93	251.6	96.84	67.49	53.8	159.37	-	9.53	11.11	10	-	-	66.83	07
PF11S	3	11½"	57.15	146.05	158.75	184.15	58	352.425	466.17	300.66	101.6	63.91	39.6	183.36	-	12.7	11.11	10	6	10.5	96.28	120
PF14S	1	14"	76.2	171.45	190.5	222.25	85	466.725	530.71	348.36	128.27	54.08	25.4	250.83	-	12.7	12.7	41	6	13.5	65.88	146
PF14D			88.9	196.85	222.25	251.62	85		656.83	413.46	189.31	54.06		301.14	-	12.7	12.7	13	6	13.5	75.41	186
PF18D	0	18"	110	258	265	305	85	571.5	740	515	180	45	17.7	380	32	18	14	32.5	6	17	-	210

LE DIMENSIONI SONO SOGGETTE A MODIFICA SENZA PREAVVISO

Tipo	Velocità max. giri/min.	Coppia Nominale Nm	Peso kg
PF10SS	4000	560	41
PF11S	3500	860	52
PF14S	2800	1690	85
PF14D	2800	3490	122
PF18D	2400	5300	217

APPLICAZIONI

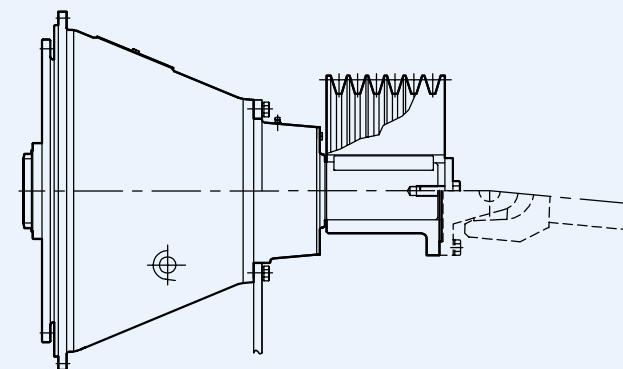

PF... CON PULEGGIA O GIUNTO CARDANICO

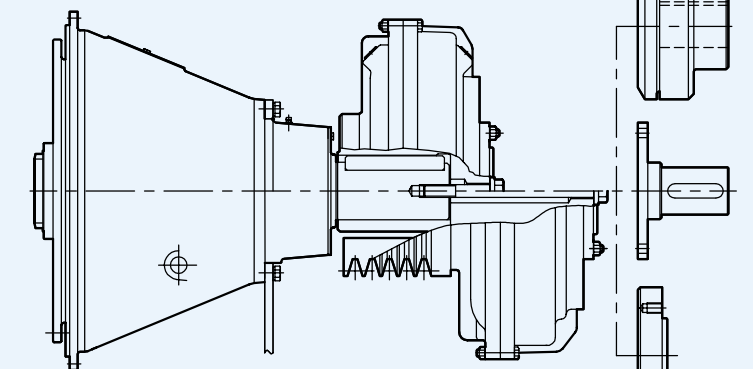

PF... CON GIUNTI IDRODINAMICI KRG/D/U o KSD

VERSIONI ATEX

E' possibile avere i giunti RBD, SRBD, PF certificati per usi in zone esplosive secondo la direttiva 94/9/ EC (ATEX).
Per la selezione bisogna considerare, in aggiunta al fattore di servizio S_f , un fattore di sicurezza (fattore ATEX) $A_f=1.2$ per ottenere il valore di coppia per la selezione.
Con riferimento alla tabella di selezione a pagina 1, la coppia nominale T_{KN} deve essere più alta della coppia del carico $\times S_f \times A_f$:

$$T_{KN} > T_{LN} \times S_f \times A_f = T_{LN} \times S_{ATEX}$$

La certificazione può essere fornita per le seguenti categorie:

- Ex II 3 G/D c T4** Ambienti in superficie (escluse miniere)
- Ex II 2 G/D c T4** Ambienti in superficie (escluse miniere)
- Ex I M2 c T4** Miniere

In caso di richieste per prodotti ATEX è richiesta la compilazione del seguente modulo TF6830.

MODULO RICHIESTA DATI

Società: _____ Persona di riferimento: _____
 Indirizzo: _____ E-mail: _____
 Progetto: _____

MOTORE

Motore Diesel: N° di cilindri: _____ in linea "V"
 Potenza installata: _____ kW Regime: _____ rpm
 Coppia massima: _____ Nm Regime: _____ rpm

DATI DELL'APPLICAZIONE

Dimensione del volano: _____ Dimensioni della campana: _____

RBD/SRBD per pompe / compressori
 per generatori:
 Lavorazioni dell'albero Dentatura: _____ Dimensioni della linguetta

PF con giunto idrodinamico
 con puleggia con cardano con giunto di accoppiamento
 Dp: _____ mm N° e tipo delle gole _____
 Tipo di cardano: _____

Peso della/e pompa/e: _____ kg Centro di gravità, distanza della flangia (SRBD): _____ mm
 Inerzia: _____ kgm²
 Potenza assorbita: _____ kW Regime: _____ rpm

CONDIZIONI AMBIENTALI

Ambiente: all'interno all'esterno Marino
 Livello sul mare: _____ m Temperatura min: _____ °C Temperatura max: _____ °C
 Livello di sporcizia: basso medio alto

Agenti aggressivi (se presenti indicare quali):
 Ambiente esplosivo in conformità con:

<input type="checkbox"/> Atex Ex II 3 G/D c T4	Gruppo II - Superficie	Categoria 3	Temperatura T4 (135°C)
<input type="checkbox"/> Atex Ex II 2 G/D c T4	Gruppo II - Superficie	Categoria 2	Temperatura T4 (135°C)
<input type="checkbox"/> Atex Ex I M2 c T4	Gruppo I - Miniera	Categoria M2	Temperatura T4 (135°C)

SERIE HF - PRESA DI FORZA A COMANDO IDRAULICO
Fino a 800 kW



PRESA DI FORZA IDRODINAMICHE
KFBD

A riempimento fisso - Per potenze fino a 500 kW



PRESA DI FORZA IDRODINAMICHE
KPTO

Per motori a combustione interna - Per potenze fino a 1700 kW



FRENI DI SICUREZZA
AD APERTURA IDRAULICA
SL

Per coppie fino a 9000 Nm

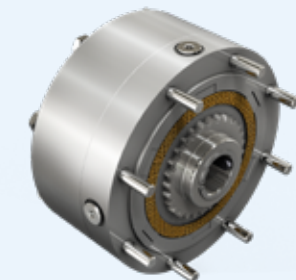

FRIZIONI A COMANDO IDRAULICO
SH - SHC

fino a 2500 Nm

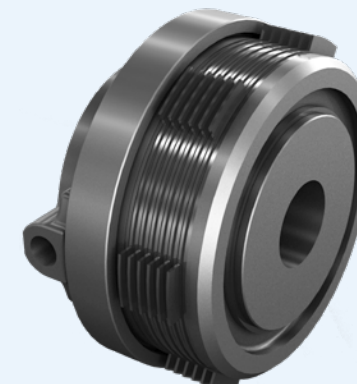















TRASMISSIONI INDUSTRIALI

Selettore elettrico, fino a 95 kW



EUROPE



-  **AUSTRIA**
ASC GMBH
4470 Enns
-  **BELGIUM - LUXEMBURG**
TRANSFLUID FRANCE s.a.r.l.
38110 Rochetoirin
Ph. +33 9 75635310
Fax +33 4 26007959
tffrance@transfluid.eu
-  **CZECH REPUBLIC**
TESPO ENGINEERING s.r.o.
602 00 Brno
-  **DENMARK (Electric appl.)**
JENS S. TRANSMISSIONER A/S
DK 2635 ISHØJ
-  **ENGLAND & IRELAND**
MARINE AND INDUSTRIAL TRANS. LTD.
Queenborough Kent me11 5ee
-  **FINLAND (Electric appl.)**
OY JENS S. AB
02271 Espoo
- FINLAND (Diesel appl.)**
TRANS-AUTO AB
151 48 Södertälje
-  **FRANCE**
TRANSFLUID FRANCE s.a.r.l.
38110 Rochetoirin
Ph. +33 9 75635310
Fax +33 4 26007959
tffrance@transfluid.eu
-  **GERMANY - HOLLAND**
TRANSFLUID GERMANY GmbH
D-48529 Nordhorn
Ph. +49 5921 7288808
Fax +49 5921 7288809
tfgermany@transfluid.eu
- NORWAY (Diesel appl.)**
KGK Norge AS
0664 Oslo
-  **POLAND**
SENOMA LTD
PL40-153 Katowice
-  **PORTUGAL**
REDVARIO LDA
2735-469 Cacem
-  **RUSSIA - BELARUS - KAZAKHSTAN**
TRANSFLUID OOO
143100 Moscow
Ph. +7 495 7782042
Mob. +7 926 8167357
tfrussia@transfluid.eu
- SLOVENIA - BOSNIA - CROATIA
SERBIA**
VIA INTERNATIONAL d.o.o.
1241 Kamnik
-  **SPAIN**
TECNOTRANS BONFIGLIOLI S.A.
08040 Barcelona
-  **SWEDEN - ESTONIA - LATVIA
(Electric appl.)**
JENS S. TRANSMISSIONER AB
SE-601-19 Norrköping
-  **SWEDEN (Diesel appl.)**
TRANS-AUTO
SE 151-48 Södertälje
-  **TURKEY**
REMAS
81700 Tuzla Istanbul

AMERICA

- ARGENTINA**
ACOTEC S.A.
Villa Adelina - Buenos Aires
-  **BRAZIL**
SGI PTI
04461-050 Sao Paulo SP
-  **CHILE**
SCEM LTDA
Santiago Do Chile
- COLUMBIA**
A.G.P. REPRESENTACIONES LTDA
77158 Bogotà
-  **PERU'**
SCEM LTDA SUC. PERU
Lima 18
-  **U.S.A. - CANADA - MEXICO**
TRANSFLUID LLC
Auburn, GA30011
Ph. +1 770 822 1777
Fax +1 770 822 1774
tfusa@transfluid.us
-  **AFRICA**
**ALGERIA - CAMEROUN - GUINEA
MAROCCO - MAURITANIA
SENEGAL - TUNISIA**
TRANSFLUID FRANCE s.a.r.l.
38110 Rochetoirin (France)
Ph. +33 9 75635310
Fax +33 4 26007959
tffrance@transfluid.eu
- EGYPT**
INTERN.FOR TRADING & AGENCY (ITACO)
Nasr City (Cairo)
-  **SOUTH AFRICA
SUB SAHARAN COUNTRIES**
BMG BEARING MAN GROUP
Johannesburg
-  **OCEANIA
NEW ZELAND**
HENLEY ENGINEERING Ltd
Auckland

ASIA

-  **ASIA South East**
ATRAN TRANSMISSION PTE LTD
Singapore 608 579
-  **CHINA**
TRANSFLUID BEIJING TRADE CO. LTD
101300 Beijing
Ph. +86 10 60442301-2
Fax +86 10 60442305
tbtinfo@transfluid.cn
- INDIA**
PROTOS ENGINEERING CO. PRIVATE LTD
600002 Tamilnadu Chennai
-  **INDONESIA**
PT. HIMALAYA EVEREST JAYA
Barat Jakarta 11710
- IRAN**
LEBON CO.
Tehran 15166
- IRAN (Oil & Gas appl.)**
EVANPALA Inc
Tehran 1433643115
-  **ISRAEL**
ELRAM ENGINEERING &
ADVANCED TECHNOLOGIES 1992 LTD
Emek Hefer 38800
-  **JAPAN**
ASAHI SEIKO CO. LTD.
Osaka 593
- KOREA**
KIWON CORP.
Pusan - South Korea
-  **TAIWAN**
FAIR POWER TECHNOLOGIES CO.LTD
105 Taipei
-  **THAILAND**
SYSTEM CORP. LTD.
Bangkok 10140
- UAE - SAUDI ARABIA - KUWAIT - OMAN
BAHRAIN - YEMEN - QATAR**
NICO INTERNATIONAL U.A.E.
Dubai

-  **TRANSFLUID SUBSIDIARIES**
-  **REPRESENTATIVE OFFICE**
-  **SERVICE CENTER**

Global web site: www.transfluid.eu
E-commerce web site: www.buy-transfluid.com

AGENTE DISTRIBUTORE