

TRANSFLUID



drive with us



TRANSFLUID®

industrial & marine

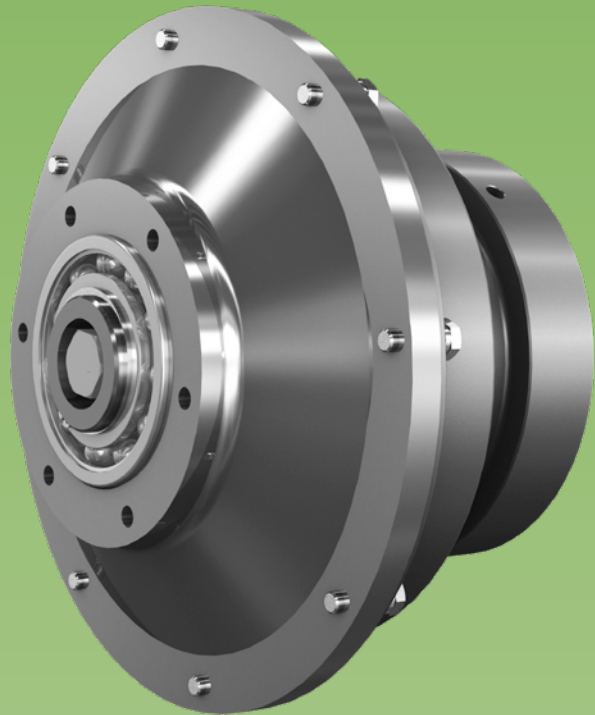

TPO - TPH

LUFTGESTEUERTE
KUPPLUNGEN

TPO LUFTKUPPLUNGEN

HAUPTMERKMALE

TRANSFLUID Luftkupplungen sind langlebige und zuverlässige Komponenten. Ihre technische Entwicklung wurde durch jahrelange Erfahrung auf dem Gebiet des Getriebebaus erreicht.

Durch die Übertragung eines Drehmoments bis zu 14000 Nm und die Selbstnachstellung sind sie vielseitig einsetzbar. Die pneumatische Betätigung erlaubt ein einfaches und fernbedientes Schalten der Kupplung.

Die Hauptmerkmale sind:

- Die eingesetzten Scheiben sind aus einem hochwertigen Gusseisen mit großer Oberfläche zur Abführung der Wärme.
- Die Reibscheiben bestehen aus einem asbestfreien Verbundstoff mit ausgeformter Außenverzahnung für den Eingriff in die Innenverzahnung des Treibrings.
- TPO Kupplungen haben kompakte Außenmaße, die einen leichten Einbau ermöglichen.
- Die Naben haben erweiterte Bohrungen, somit können auch Wellen mit großem Durchmesser verwendet werden.
- Die kompakte Bauweise ermöglicht den Einsatz von Zweier- oder Drei-Scheiben-Kupplungen anstelle einer typischen Ein-Scheiben-Kupplung.

Mittlere Größe

Die TPO Kupplungen der Größe 8“ oder 10“ sind mit einem vulkanisierten Schlauch aus nylonverstärktem Neoprenverbund versehen, um Undichtheiten zu vermeiden und eine lange Lebensdauer zu gewährleisten. Die mittlere Baureihe sind in Komponenten und Dimensionen mit den entsprechenden Twin Disc Produkten austauschbar.

Große Größe

Der Kern der 14“ und 18“ TPO ist eine Elastomermembran, die nach eingehender Forschung entwickelt wurde. Daraus entstand eine Membran mit der längsten Lebensdauer auf dem Markt. Wegen der großen Luftmenge, die die Kupplung dieser Größe zum Starten benötigt, ist diese mit einem eingebauten Schnellentleerventil ausgestattet, um ein rasches Abschalten zu nicht mit diesem Schnellentleerventil ausgestattet, wenn sich die Bedieneinheit nahe der TPO befindet.

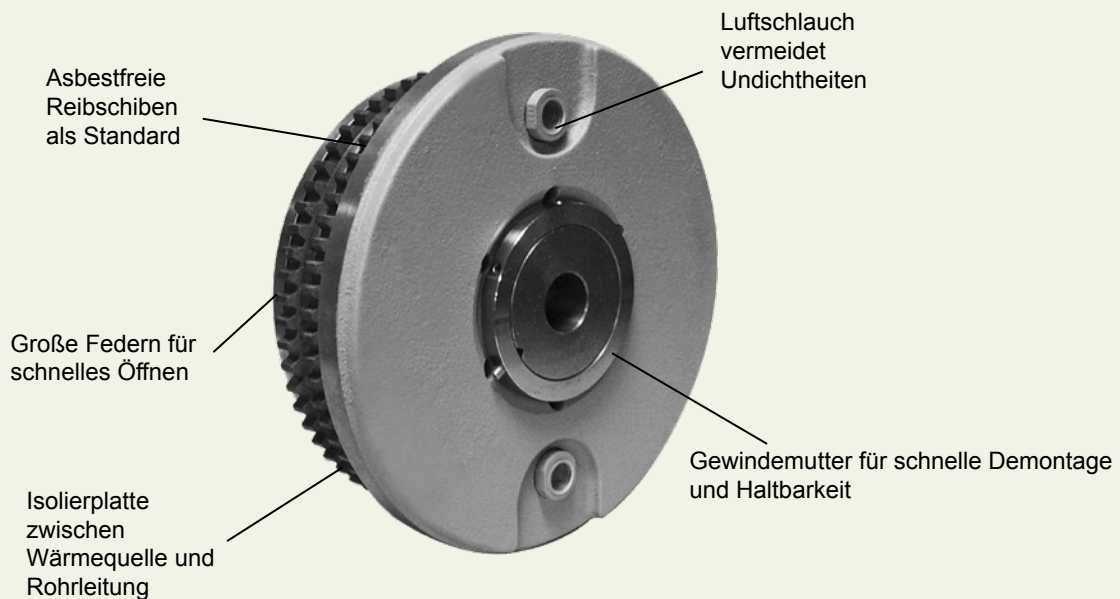

Tab. 1 - LEISTUNGSDATEN

MODELL	Eingangsdrehmoment Tkn				Max. Betriebsdrehzahl	Benötigte Luftmenge (vollständig verschlissene Scheibe)	
	7 bar (100 Psi)		9 bar (130 Psi)			1/m	cm ³
	Nm	lbs-ft	Nm	lbs-ft			
TPO-208	860	635	1100	825	4000	180	11
TPO-308	1300	960	1680	1450	4000	213	13
TPO-210	1800	1330	2700	1740	3600	262	16
TPO-310	2670	1973	3450	2620	3600	311	19
TPO-214	5840	4315	7650	5625	2500	1080	66
TPO-314	8760	6473	11440	8437	2500	1160	71
TPO-318	13670	10100	16800	12400	2050	1220	74

TPO LUFTKUPPLUNGEN

TPO 208 ÷ TPO 310

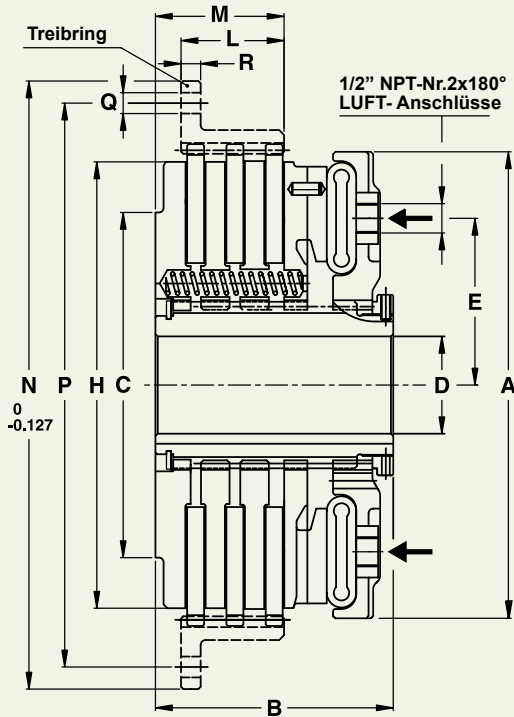

TPO 214 ÷ TPO 318

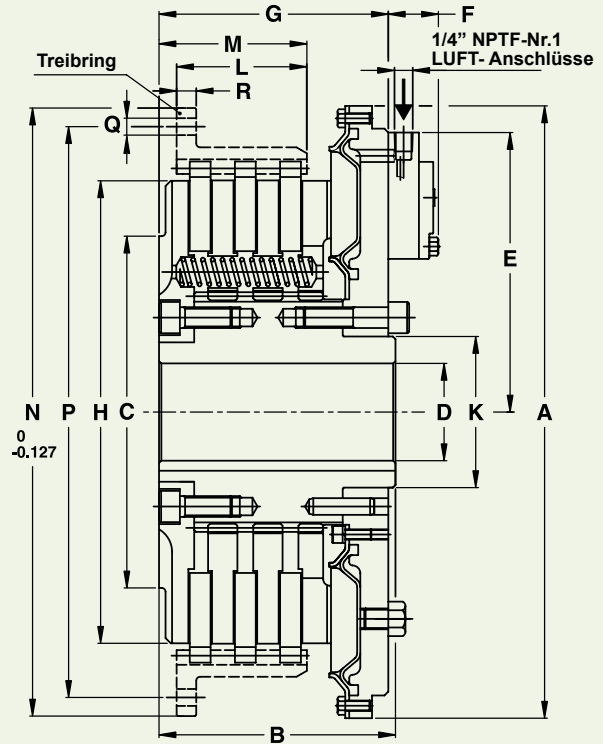

Tab. 2 - ABMESSUNGEN: mm (Zoll)

MODELL	A	B	C	D _{max}	E	H	L	M	N	P	Q		R	Gesamtgewicht	
											Nr.	Ø		kg	lb
208	245 (9.65)	112.5 (4.42)	152 (5.98)	65 (2.56)	84 (3.31)	203 (7.99)	36.5 (1.44)	50.5 (1.98)	285.75 (11.25)	260.3 (10.25)	6	10.3 (0.41)	9.5 (0.37)	23	50.69
308		134 (5.27)					60.3 (2.37)	72 (2.83)							
210	307 (12.09)	120.4 (4.74)			108 (4.25)	254 (10.00)	47.6 (1.87)	56.4 (2.22)	336.55 (13.25)	317.5 (12.5)	8			35	77.14
310		142.2 (5.60)					60.3 (2.37)	78 (3.07)						45	99.18

MODELL	A	B	C	D _{max}	E	F	G	H	K	L	M	N	P	Q		R	Gesamtgewicht	
														Nr.	Ø		kg	lb
214	470 (18.5)	146.5 (5.77)	270 (10.6)	90 (3.54)	206 (8.11)	37.6 (1.48)	142.5 (5.61)	355.6 (14.0)	116 (4.57)	67.31 (2.65)	78.5 (3.09)	466.7 (18.37)	438.2 (17.25)	8	13.5 (0.53)	12.7 (0.50)	105	235
314		181.5 (7.15)					177 (6.97)	101.6 (4.00)	113.3 (4.46)		132						290	
318		204.5 (8.05)	385 (15.16)	110 (4.33)			199.5 (7.85)	457 (17.9)	144 (5.67)	107.9 (4.25)	129 (5.08)	571.5 (22.50)	542.9 (21.37)				6	16.7 (0.66)

ABMESSUNGEN KÖNNEN OHNE VORANKÜNDIGUNG ABGEÄNDERT WERDEN.

ANLEITUNG ZUR KUPPLUNGS-AUSWAHL

- Die Eingangsleistung kann benutzt werden, um die Drehmomentbegrenzung für die Kupplung zu ermitteln:

$$T = 9550 \times kW / rpm \text{ Nm}$$

$$T = 7058 \times kW / rpm \text{ lbs-ft}$$

- Abgesehen vom übertragenen Nenn Drehmoment ist der Betriebsfaktor „S“ hinzuzufügen der von der Antriebsmaschine und der Art der Belastung abhängt:

TKN > SxT, Faktor S ist von Tabelle 3 entnommen

Tab. 3 - BETRIEBSFAKTOR S

Primärtrieb	Betriebsfaktor je nach Last			
	leichte Last	mäßige Last	mittlere Last	schwere Last
Elektromotor (AC)	1	1.25	1.55	2.0
Mehrzylinder-motoren	1.25	1.5	2.0	2.5

SONDERZUBEHÖR

BAUGRUPPE MIT SCHNELLENTLEERVENTIL
(NUR FÜR TPO 214 - 318)

BAUGRUPPE OHNE SCHNELLENTLEERVENTIL

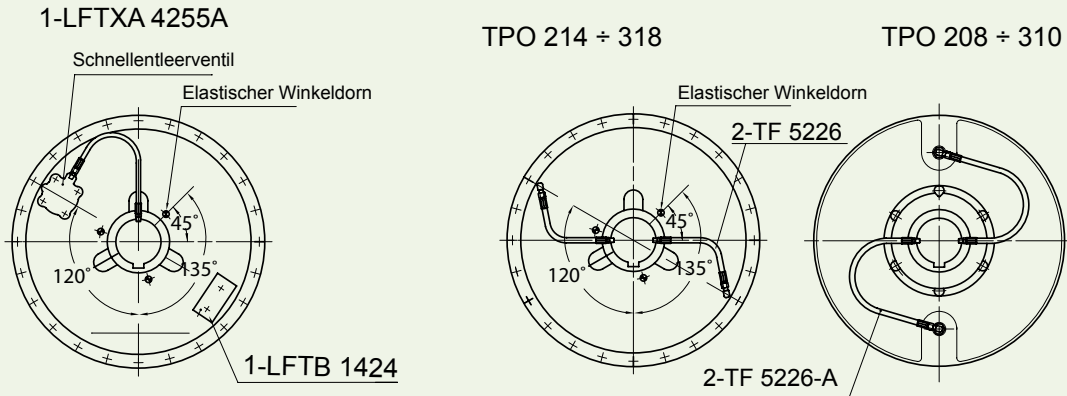

TF 5226A - TF 5226 / kleiner Anschlussadapter 1/2" - 14 NPT

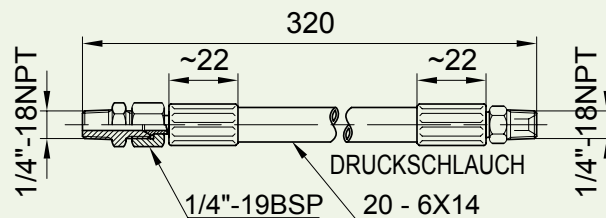
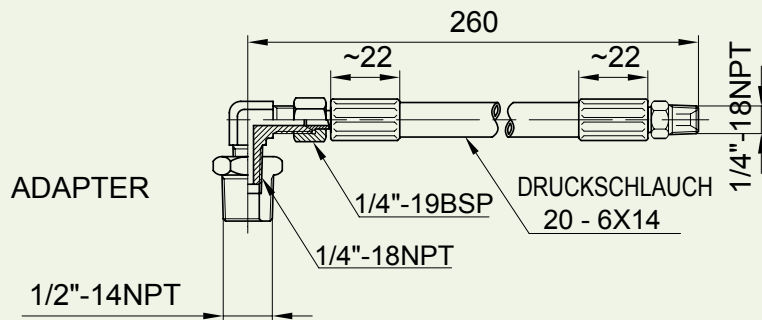

TF 6379-ER: RECHTSGEWINDE

TF 6379-EL: LINKSGEWINDE

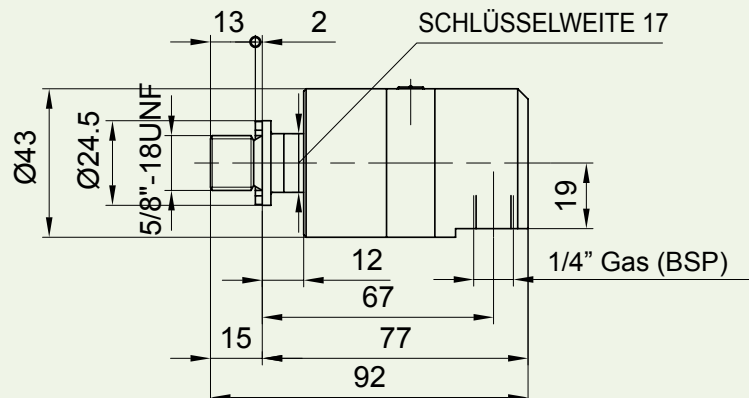

ANWENDUNGSBEISPIELE

TPO 208 ÷ TPO 310

Abb.1

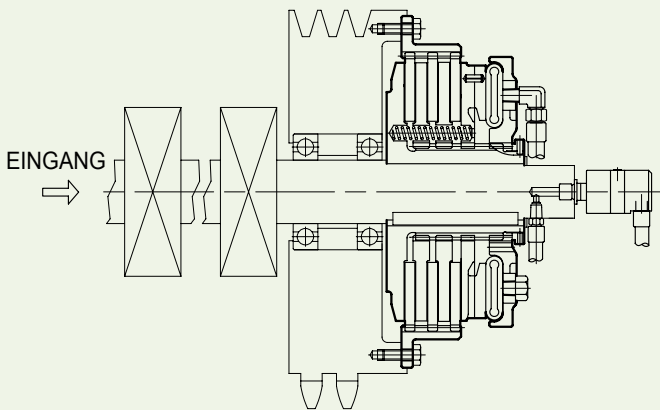

Außenanbau

TPO 214 ÷ TPO 318

Abb.2

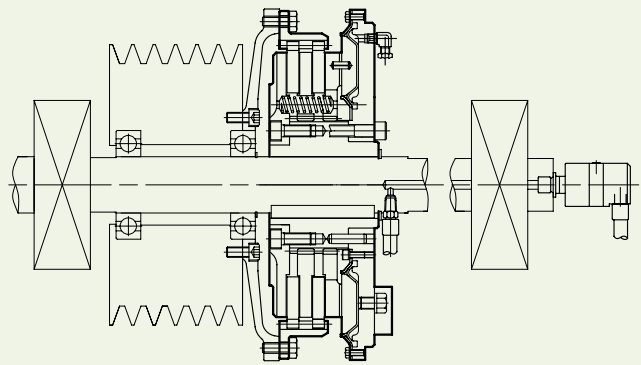

Kupplung und Treibscheibe werden durch zwei Lagerblöcke unterstützt

TPO 214 ÷ TPO 318

Abb.3

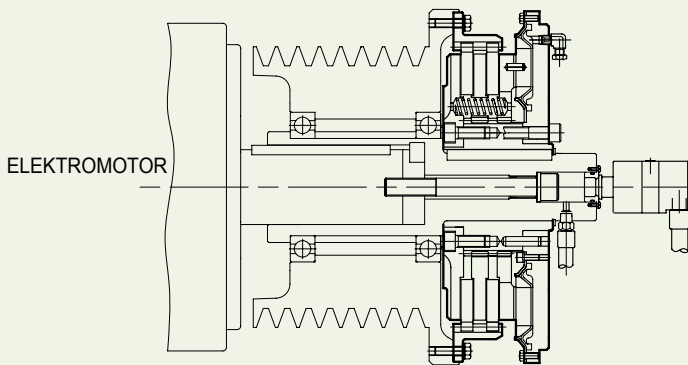

Luft- Treibscheibenversion mit angepasster Muffe für Welle des EM

TPH 208 ÷ TPH 310

Abb.4

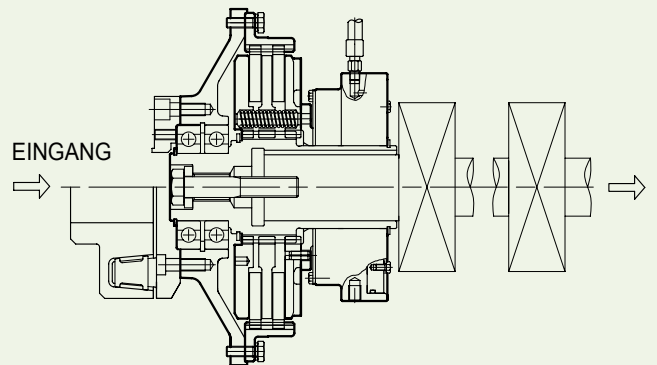

Für Reihenantrieb mit elastischer Kupplung oder Gelenkwelle am Eingang (oder Ausgang)

HAUPTMERKMALE

Das TPH Modell ist für den Reihenantrieb entworfen worden und basiert auf dem Standard TPO Kupplungspaket, mit einem feststehenden Luftanschluss, der mit 9 bar Luftdruck arbeitet (bis 12 bar mit Genehmigung vor TRANSFLUID).

Der Standardantrieb erfolgt über die Treibringseite mittels einer elastischen Kupplung oder einem Gelenkwellenflansch.

Der Abtrieb ist normalerweise feststehend und wird von der angetriebenen Ausrüstung (Pumpe, Generator, Untersetzungsgetriebe usw.) gestützt.

Um den Einbau zu erleichtern, ist ein Pneumatikaggregat mit 12 oder 24 Volt erhältlich.

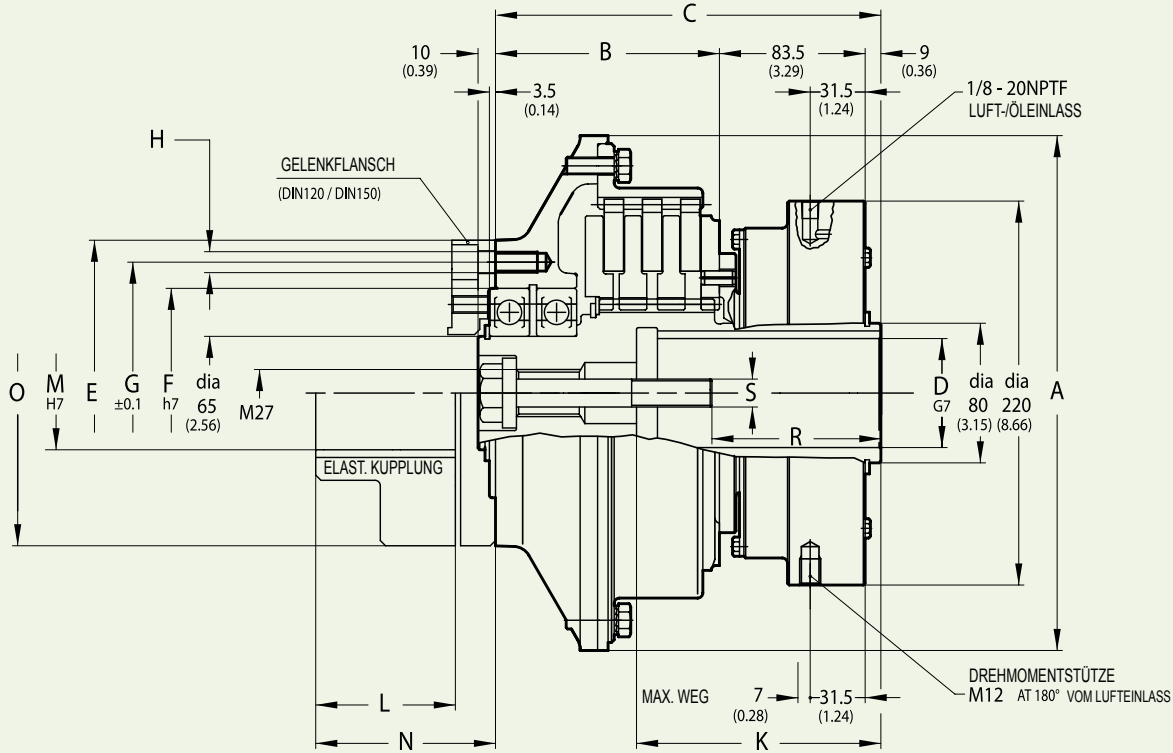

LEISTUNGSDATEN

MODELL	Eingangsdrehmoment Tkn 9 bar (130Psi)		Max. Drehzahl 1/min
	Nm	lbs-ft	
208	815	600	3000
308	1230	901	3000
210	1000	737	3000
310	1490	1050	3000

ELAST.KUPPLUNG							
BT 48				BT 53			
L	M max	N	O	L	M max	N	O
80 (3.15)	70 (2.76)	106 (4.17)	185 (7.28)	110 (4.33)	80 (3.15)	141 (5.55)	200 (7.87)

KUPPLUNGSWAHL - S. Tab. 3 Seite 2

ABMESSUNGEN: mm (Zoll)

MODELL	A	B	C max	D max*	E	F	G	H		K max	Peso	
								Nr.	Ø		kg	lb
208	295 (11.61)	109 (4.29)	201 (7.91)	65 (2.56)	175 (6.89)	120 (4.72)	150 (5.90)	6	M12 24 tief (0.94)	140 (5.51)	60	132.24
308		130 (5.11)	222.5 (8.76)								67	147.66
210	345 (13.58)	116.5 (4.59)	209 (8.23)								76	167.50
310		137.5 (5.41)	231 (9.09)								86	189.54

* mit reduzierter Passfeder

K, R, S abhängig von Bohrung D

<p>CHINA TRANSFLUID BEIJING TRADE CO. LTD Beijing Ph.: +86.10.60442301-2 Fax: +86.10.60442305 tbtcinfo@transfluid.cn</p>	<p>FRANCE TRANSFLUID FRANCE s.a.r.l. 38110 Rochetoirin Ph.: +33.9.75635310 Fax: +33.4.26007959 tffrance@transfluid.eu</p>	<p>THE NETHERLANDS - GERMANY TRANSFLUID NORTH EUROPE B.V. (Bellmarine) NL-3992 AK, Houten Ph. +31 (0)85 4868530 tfnortheurope@transfluid.eu</p>	<p>RUSSIA TRANSFLUID OOO Moscow Ph. +7.495.7782042 Mob.: +7.926.8167357 tfrussia@transfluid.eu</p>	<p>U.S.A TRANSFLUID LLC Auburn, GA 30011 Ph.: +1.770.8221.777 Fax: +1.770.844.774 tfusa@transfluid.us</p>
---	--	--	---	--

Global web site: www.transfluid.eu • E-commerce: www.buy-transfluid.com