

TRANSFLUID



drive with us



TRANSFLUID[®]

industrial & marine

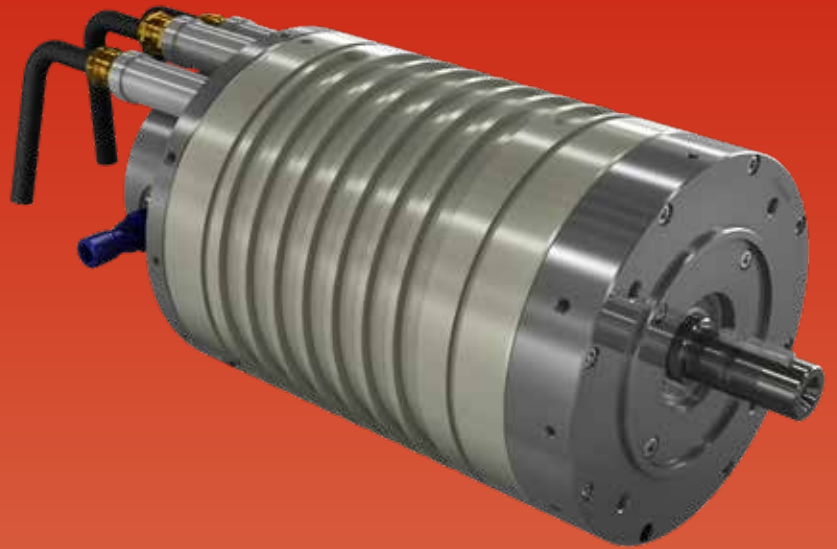

**MAGNETOS PERMANENTES
MAQUINAS ELECTRICAS**

MAGNETOS PERMANENTES MAQUINAS ELECTRICAS

1.DESCRIPCIÓN

TRANSFLUID fabrica máquinas síncronas de imanes permanentes (PMSM) trifásicas con refrigeración por aire de convección natural. Esta solución garantiza una alta eficiencia con un peso y tamaño limitados. La máquina eléctrica está controlada por un accionamiento (Frequency Drive) que permite su gestión

como motor o como generador. La perfecta integración de la gama de máquinas eléctricas con los accionamientos permite una instalación compacta del sistema, así como una gestión fácil y eficaz en cualquier fase operativa.

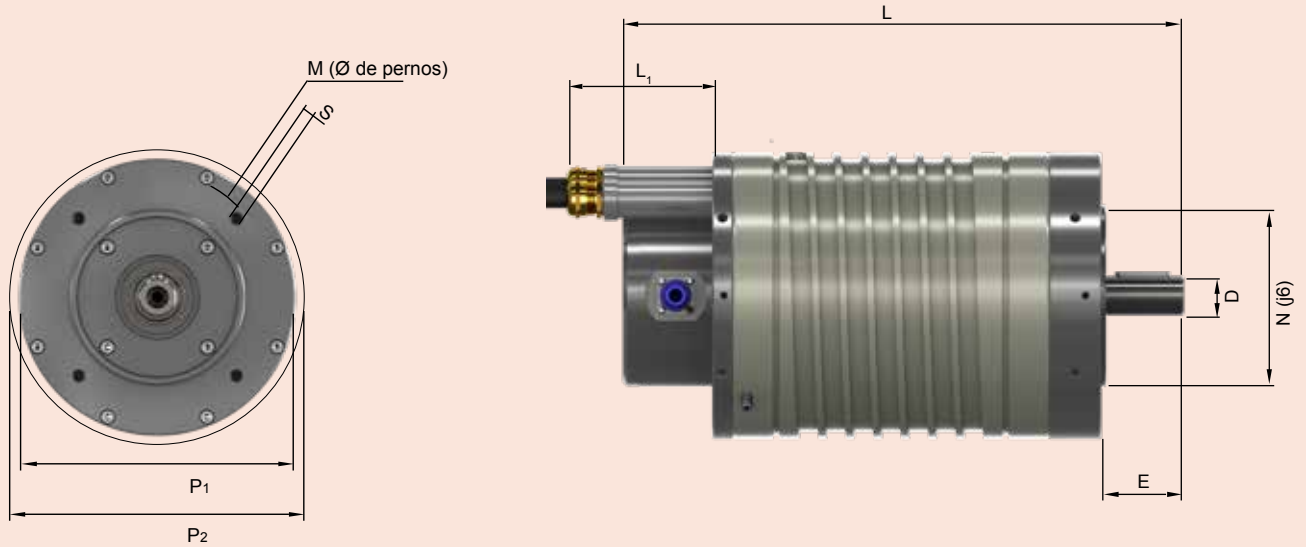

P_1 = Refrigeración por aire

P_2 = Refrigeración por líquido

Tab.PRESTACIONES

TF - EM	MOTOR kW (hp)	PICO DE MOTOR kW (hp)	GENERADOR kW (hp)	TENSIÓN NOMINAL Vrms	PAR NOMINAL Nm (lb-ft)	CORRIENTE NOMINAL A ~	BATERÍA Vdc	MOTOR Adc	GENERADOR Adc
180 - 4	4 (5)*	5 (7)*	4 (5)*	62	13 (10)	41	96	45	40
180 - 8	8 (11)*	10.5 (14)*	7 (10)*	60	25 (18)	85	96	89	84
180 - 12	12 (16)*	16 (21)*	10 (14)*	60	38 (28)	142	96	133	124
220 - 20	20 (27)*	25 (34)*	17 (23)*	68	64 (47)	175	96	221	185
220 - 35	35 (48)*	45 (60)*	33 (45)*	159	111 (82)	137	288	128	119
300 - 50	50 (68)*	65 (88)*	49 (67)*	178	159 (117)	167	288	184	177
300 - 75	75 (100)*	100 (134)*	72 (98)*	242	239 (176)	242	288	278	266
300 - 100	100 (136)*	130 (177)*	97 (132)*	252	318 (235)	322	384	273	251
375 - 200	200 (268)**	260 (349)**	190 (255)**	257	830 (612)	2x250	384	525	493

* 3000 rpm

** 2300 rpm (fuente de alimentación con doble inversor)

Tab.DIMENSIONES

TF - EM	PESO kg (lb)	D mm (inch)	E mm (inch)	L mm (inch)	M mm (inch)	N mm (inch)	P_1 mm (inch)	P_2 mm (inch)	S
180 - 4	19 (42)	28 (1.1) j6	60 (2.4)	328 (12.9)	≈165 (6.5)	130 (5.1)	205 (8.1)	240 (9.4)	4xM10
180 - 8	25 (55)	28 (1.1) j6	60 (2.4)	368 (14.5)	≈165 (6.5)	130 (5.1)	205 (8.1)	240 (9.4)	4xM10
180 - 12	35 (76)	28 (1.1) j6	60 (2.4)	408 (16.1)	≈165 (6.5)	180 (7.1)	205 (8.1)	240 (9.4)	4xM10
220 - 20	58 (128)	38 (1.5) k6	80 (3.1)	460 (18.1)	≈215 (8.5)	180 (7.1)	243 (9.6)	277 (10.9)	8xM12
220 - 35	80 (175)	38 (1.5) k6	80 (3.1)	543 (21.4)	≈215 (8.5)	180 (7.1)	243 (9.6)	277 (10.9)	8xM12
300 - 50	135 (295)	55 (2.2) m6	110 (4.3)	602 (23.7)	≈265 (10.4)	230 (9.1)	332 (13.1)	360 (14.2)	8xM12
300 - 75	185 (404)	55 (2.2) m6	110 (4.3)	702 (27.6)	≈265 (10.4)	230 (9.1)	332 (13.1)	360 (14.2)	8xM12
300 - 100	195 (425)	55 (2.2) m6	110 (4.3)	702 (27.6)	≈265 (10.4)	230 (9.1)	332 (13.1)	360 (14.2)	8xM12
375 - 200	410 (1080)	75 (2.9) m6	140 (5.5)	911 (36)	≈500 (19.6)	450 (17.7)	-	450 (17.7)	8xØ17

• Solo refrigerado por agua

Máquinas Eléct. especiales bajo pedido

2.CARACTERÍSTICAS

Las características estructurales de las máquinas eléctricas están optimizadas para cualquier uso hasta 3000 RPM. Los sistemas están refrigerados por convección, lo que facilita la instalación a bordo. Esto permite utilizar la potencia de forma progresiva en todo su rango de velocidad. La curva de par, que caracteriza a estos tipos de motor a baja velocidad, puede ser dos veces la potencia nominal, lo que es extremadamente útil para la aceleración del vehículo. En el rango de velocidad media, hasta aproximadamente 1500 RPM, el par entregado puede ser el doble del valor nominal durante un tiempo limitado. En aplicaciones marinas, esto es particularmente útil para maniobras de embarcaciones a bajas revoluciones.

Todas las máquinas eléctricas están equipadas con sensor térmico KTY 84-130 y pueden equiparse con encoder magnético seno/coseno, resolver 2 polos 7V 10kHz y encoders incrementales de 500 a 4096 i/g.

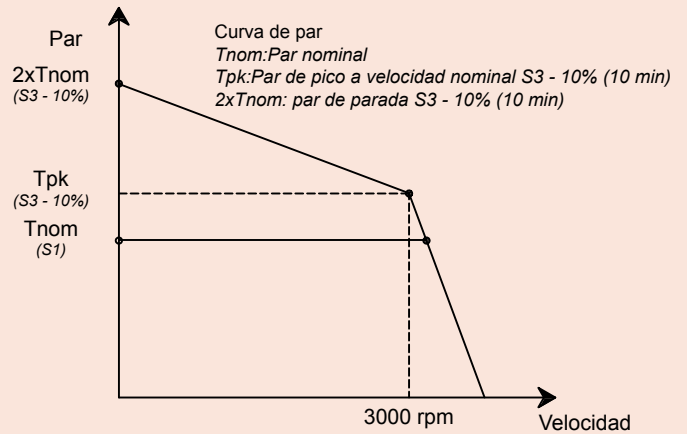

(Diagrama indicativo, solo como referencia)

3.DEFINICIÓN DE POTENCIAS NOMINALES PARA MÁQUINAS REFRIGERADAS POR AIRE DE CONVECCIÓN NATURAL

La potencia nominal y el par que se indican en la tabla de prestaciones se refieren al servicio continuo **S1** a la velocidad nominal y una temperatura ambiente de 40 °C a 1000 m snm.

Si los motores funcionan a una temperatura ambiente superior a 40 °C o a una altitud superior a 1000 m snms, la potencia o el par nominal se deben desclasificar de los factores **K₁** y **K₂** (ver tabla siguiente).

Temperatura ambiente	40°C	45°C	50°C	55°C	60°C
Factor de corrección K ₁	1	1.06	1.13	1.22	1.34
Altitud s.n.m., hasta	1000m	2000m	3000m	4000m	5000m
Factor de corrección K ₂	1	1.07	1.16	1.27	1.55

Ventilador de soplado
12 o 24 Vdc

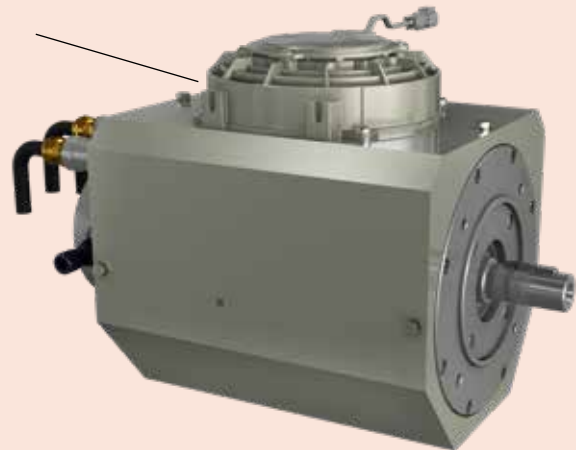

En caso de elevada temperatura ambiente y para evitar la reducción de potencia de la máquina eléctrica, también está disponible un kit de refrigeración por aire forzado.

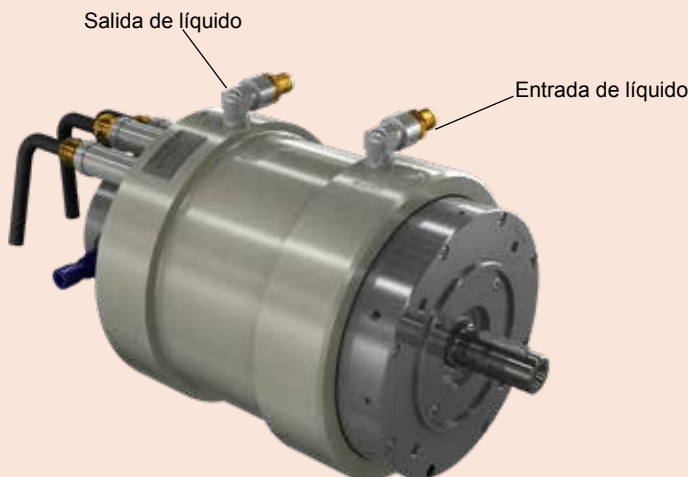

En función de las condiciones de instalación, también está disponible un kit de refrigeración líquida para evitar el derating de potencia de la máquina eléctrica.

Las características técnicas, dimensiones y cualquier otro dato no son vinculantes. Transfluid S.p.A. se reserva el derecho a modificarlos sin previo aviso

SISTEMA DE PROPULSIÓN ELÉCTRICA

Hasta 130 kW
con transmisión de una, dos y tres velocidades.
Aplicaciones industriales y marinas

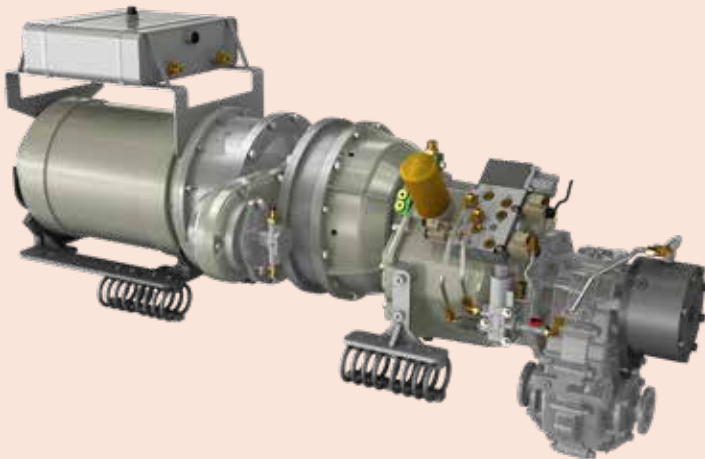

MÓDULO HÍBRIDO

Motor de combustión
Hasta 1230 kW
y hasta 200 kW en eléctrico
Aplicaciones industriales y marinas

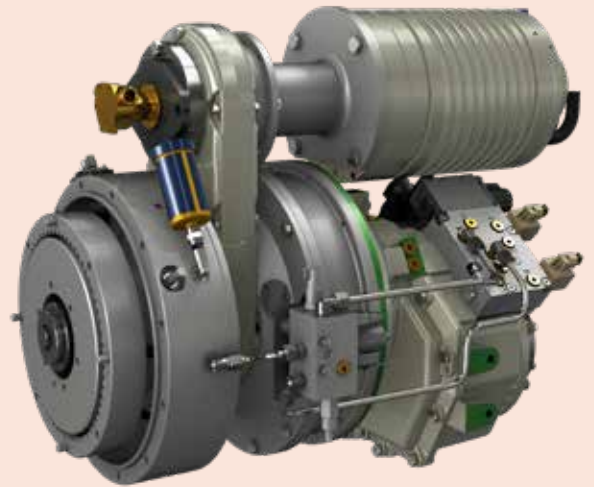

CHINA

TRANSFLUID BEIJING
TRADE CO.LTD Beijing
Tel.:+86.10.60442301-2
tbtcinfo@transfluid.cn

EE.UU.

TRANSFLUID LLC
Auburn, GA 30011
Tel.:+1.770-822-1777
tfusa@transfluid.us

FRANCIA

TRANSFLUID s.a.r.l.
38110 Rochetoirin
Tel.:+33.9.75635310
tffrance@transfluid.eu

RUSIA

TRANSFLUID OOO
Moscú
Tel.+7.495.7782042
Móv.:+7.926.8167357
tfrussia@transfluid.eu

PAÍSES BAJOS

BELLMARINE
NL-3992 AK, Houten
Tel.+31 (0)85 4868530
info@bellamarine.nl

DISTRIBUIDOR LOCAL

Sitio web global: www.transfluid.eu
Sitio web de comercio electrónico: www.buy-transfluid.com

TRANSFLUID



drive with us



TRANSFLUID®

industrial & marine

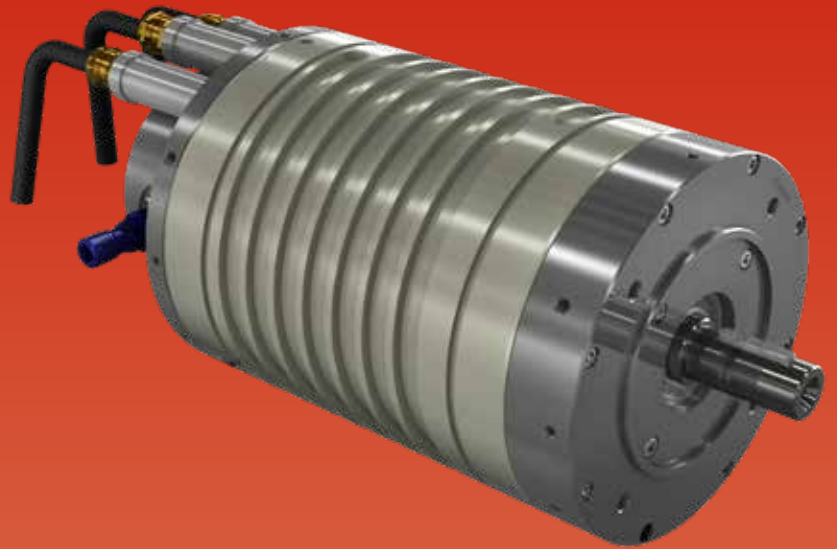

**MAGNETOS PERMANENTES
MAQUINAS ELECTRICAS**